

SHARP®

MODELL: MX-1800N MX-3500N
MX-2300N MX-3501N
MX-2700N MX-4500N
MX-4501N

DIGITALES FARB-MULTIFUNKTIONSSYSTEM

Sicherheitshandbuch

Lesen Sie vor dem Installieren des Produkts unbedingt die Abschnitte "VORSICHT" und "INSTALLATIONSANFORDERUNGEN".

Fehlerbehebung

Dieses Handbuch enthält Lösungen zu häufig auftretenden Problemen. Verwenden Sie dieses Handbuch, bevor Sie sich an den Kundendienst wenden.

Der Inhalt dieses Handbuchs ist nach Problemsituationen gegliedert. Die Kapitel des Handbuchs sind auf dem Deckblatt abgebildet.

Bewahren Sie dieses Handbuch als Referenz auf.

VORSICHT

INSTALLATIONSANFORDERUNGEN

VERBRAUCHSMATERIALIEN

TECHNISCHE DATEN

INFORMATIONEN ZUR ENTSORGUNG

FÜR DEN ADMINISTRATOR DES GERÄTS

BESEITIGUNG VON
PAPIERSTAUS

KOPIEREN

DRUCKEN

SCANNEN

DOKUMENTENABLAGE

INSTALLATION

WEITERE PROBLEME

Vorsicht!

Zur kompletten Trennung vom Stromnetz, ziehen Sie den Netzstecker aus der Dose.
Die Netzsteckdose sollte sich in der Nähe des Geräts befinden und leicht zugänglich sein.

Zur Aufrechterhaltung der Konformität mit den EMC-Richtlinien muss das Gerät mit geschirmten Schnittstellenkabeln verwendet werden.

EMC (dieses Gerät)**Achtung:**

Dieses Produkt ist eine Klasse-A-Produkt. Bei der Verwendung in Haushalten, Büros oder ähnlichen Umgebungen kann es Funkstörungen bei anderen Geräten verursachen, so daß der Betreiber geeignete Gegenmaßnahmen ergreifen muß.

EMC (Peripheriegeräte)**Hinweis:**

Dieses Gerät wurde getestet und erfüllt die Grenzwerte für digitale Geräte der Klasse B.
Diese Grenzwerte sollen einen ausreichenden Schutz gegen schädliche Interferenzen bei einer Aufstellung in Wohngebieten gewährleisten.

Inhalt

VORSICHT	2	Technische Daten für den Finisher	12
Informationen zum Laser	3	Technische Daten für den Finisher mit Sattelheftung (Nicht für MX-1800N verfügbar) . . .	13
INSTALLATIONSANFORDERUNGEN	4	Technische Daten für die Lochungseinheit (für Finisher)	14
VERBRAUCHSMATERIALIEN.	5	Technische Daten für den Lochungseinheit (für Finisher mit Sattelheftung (Nicht für MX-1800N verfügbar)	14
Zubehörlagerung	5	Technische Druckerdaten	15
Lieferung von Ersatzteilen und Verbrauchsmaterial . . .	5	Technische Daten für den Netzwerk-Scanner / Internet-Fax	16
TECHNISCHE DATEN	6	Technische Daten der Pull-Scanfunktion (TWAIN) . . .	16
Technische Gerätedaten / Technische Kopiererdaten. . .	6	Optionale ausrüstung	17
Fortlaufende Kopiergeschwindigkeit	8	INFORMATIONEN ZUR ENTSORGUNG	18
Druckbare Formate	9	A. Entsorgungsinformationen für Benutzer aus Privathaushalten.	18
Betriebsbedingungen	9	B. Entsorgungsinformationen für gewerbliche Nutzer. . .	18
Schallemission (Messung gemäß ISO7779)	9	FÜR DEN ADMINISTRATOR DES GERÄTS	20
Emissionskonzentration (Messung gemäß RAL-UZ62: Ausgabe Jan. 2002)	9	Werkseitig gewählte Standardpasswörter	20
Technische Daten für den automatischen Originaleinzug	10	Weiterleiten aller übertragenen und empfangenen Daten an den Administrator (Dokumentenadministrationsfunktion)	20
Technische Daten für die Ausgabeinheit (Rechtes Ausgabefach)	10	Anerkennung der Warenzeichen	21
Technische Daten für Unterschrank/500-Blatt-Papierkassette	10		
Technische Daten für Unterschrank/2 x 500-Blatt-Papierkassette	11		
Technische Daten für das Großraummagazin (Nicht für MX-1800N verfügbar)	11		

Hinweis:

- Dieses Handbuch wurde sehr sorgfältig vorbereitet. Bitte wenden Sie sich bei etwaigen Kommentaren oder Bedenken bezüglich des Handbuchs an Ihren Händler oder Ihre nächstgelegene autorisierte Servicevertretung.
- Dieses Produkt wurde strikten Qualitätskontroll- und Inspektionsverfahren unterzogen. Bitte wenden Sie sich im unwahrscheinlichen Fall eines Defekts oder eines anderen Problems an Ihren Händler oder an Ihren nächstgelegenen autorisierten Servicevertreter.
- Mit Ausnahme der gesetzlich verordneten Verantwortung ist SHARP nicht für Fehler verantwortlich, die während der Verwendung des Produkts oder seiner Optionen auftreten, oder Fehler aufgrund des inkorrekten Betriebs des Produkts oder seiner Optionen, oder andere Fehler, oder jegliche andere Schäden, die aufgrund der Verwendung des Produkts auftreten.
- Dieses Handbuch enthält Verweise auf die Faxfunktion. Beachten Sie jedoch bitte, dass die Faxfunktion in einigen Ländern und Regionen nicht zur Verfügung steht.



Mit dem ENERGY STAR® ausgezeichnete Produkte zeichnen sich durch ein besonders energiesparendes Design aus und schützen die Umwelt.

Garantie

Die SHARP Corporation übernimmt keinerlei Haftung für den Inhalt des vorliegenden Dokuments. Änderungen der Informationen in diesem Dokument sind ohne Vorankündigung vorbehalten. SHARP übernimmt keinerlei Haftung für Schäden aller Art, die aus dem Gebrauch der vorliegenden Bedienungsanleitung resultieren.

Copyright © 2007 by SHARP Corporation. Alle Rechte vorbehalten. Das vorliegende Dokument darf ohne vorherige schriftliche Genehmigung durch die SHARP Corporation weder im Ganzen noch teilweise reproduziert werden.

VORSICHT

1. Berühren Sie das Transferband nicht. Kratzer oder Schmierflecken auf dem Transferband verursachen unsaubere Kopien.
2. Die Fixiereinheit ist sehr heiß. Bitte Vorsicht!
3. Schauen Sie nicht direkt in die Lichtquelle. Dies könnte Ihren Augen schaden.
4. Vier Feststeller werden für alle optionalen Einheiten von Unterschrank/Papierkassette mitgeliefert. Diese Feststeller sollten abgesenkt werden, bis Sie den Boden berühren.
Wenn Sie das Gerät mit dem optionalen Unterschrank/Papierkassette an einen anderen Standort stellen, heben Sie die Feststeller vorher hoch. Entriegeln Sie auch die beiden Rollfüße an der Vorderseite des optionalen Unterschanks/Papierkassette. Nach Verschieben des Geräts senken Sie die vier Feststeller, bis Sie den Boden erreichen und stellen Sie die beiden Rollfüße fest.
5. Nehmen Sie an diesem Gerät keine Veränderungen vor. Veränderungen können zu Verletzungen des Personals oder Beschädigungen des Geräts führen.
6. Das Gerät ist schwer. Um Verletzungen beim Transport des Geräts vorzubeugen, wird empfohlen, es zu viert oder zu mehr zu bewegen.
7. Stellen Sie keine Kopien von Unterlagen her, deren Vervielfältigung gesetzlich verboten ist. Die nationalen Gesetze verbieten normalerweise die Kopie der folgenden Originale. Die Kopie weiterer Vorlagen kann durch regionale Gesetze verboten sein.
 - Geldscheine • Briefmarken • Bonds • Aktien
 - Bankwechsel • Schecks • Pässe • Führerscheine
8. Benutzen Sie keinen brennbaren Spray zum Reinigen des Geräts. Wenn Gas vom Spray mit heißen elektrischen Komponenten oder mit der Fixiereinheit innerhalb des Geräts in Kontakt kommt, könnte es zu Feuer oder einem elektrischen Schlag kommen.
9. Werfen Sie Toner, einen Tonerbehälter (Tonerpatrone) oder einen Behälter für Abfall-Toner nicht ins Feuer. Der Toner könnte platzen und Verbrennungen verursachen.
10. Bewahren Sie Toner, Tonerbehälter (Tonerpatronen) und Behälter für Abfall-Toner außerhalb der Reichweite von Kindern auf.

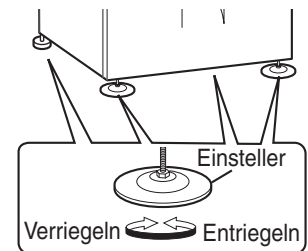
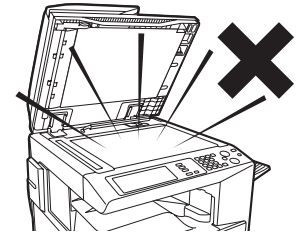
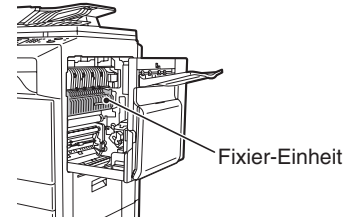

Zum Gerät gehört eine Dokumentensicherungsfunktion, die das Dokumentenabbild auf einer internen Festplatte speichert. Bei Bedarf können gespeicherte Dokumente somit aufgerufen, ausgedruckt oder übertragen werden. Wenn es zu einem Festplattenschaden kommt, können die gespeicherten Dokumentendaten nicht mehr abgerufen werden. Um dem Verlust wichtiger Dokumente im eher unwahrscheinlichen Fall eines Festplattenschadens vorzubeugen, heben Sie die Originale wichtiger Dokumente auf oder speichern Sie die Daten an anderer Stelle.
Die Sharp Corporation übernimmt keinerlei Verantwortung für Schäden, die sich aus dem Verlust gespeicherter Dokumentendaten ergeben. Gesetzliche Gewährleistungspflichten bleiben davon unberührt.

"ENTSORGEN VON BATTERIEN"

DIESES GERÄT ENTHÄLT EINE LITHIUMBATTERIE ZUR SPEICHERSICHERUNG, DIE ORDNUNGSGEMÄSS ENTSORGT WERDEN MUSS. FALLS SIE FRAGEN ZUR ENTSORGUNG DIESER BATTERIE HABEN, WENDEN SIE SICH BITTE AN IHREN SHARP-HÄNDLER ODER AUTORISIERTEN KUNDENDIENST VOR ORT.

Jede Anleitung bezieht auch die mit diesen Produkten verwendeten optionalen Einheiten ein.

Informationen zum Laser

Wellenlänge	785 nm +10 nm -15 nm
Pulsdauer (Nordamerika und Europa)	18 cpm model: (5,1 µs ±5,1 ns)/7 mm 35 cpm model: (3,8 µs ±3,8 ns)/7 mm 23 cpm model: (5,1 µs ±5,1 ns)/7 mm 45 cpm model (Farbe): (3,8 µs ±3,8 ns)/7 mm 27 cpm model: (5,1 µs ±5,1 ns)/7 mm 45 cpm model (S/W): (2,8 µs ±2,8 ns)/7 mm
Ausgangsleistung	Max 0,7 mW

In der Produktionslinie ist die Ausgangsleistung der Scannereinheit auf 0,233 MILLIWATT (Modell 18 cpm, 23 cpm und 27 cpm) oder 0,300 MILLIWATT (Modell 35 cpm und 45 cpm) PLUS 5 % eingestellt und wird durch eine automatische Stromversorgungssteuerung (Automatic Power Control, APC) konstant gehalten.

Achtung

Führen Sie keine Überprüfungen oder Einstellungen oder Maßnahmen durch, die in diesem Handbuch nicht beschrieben sind, da Sie sich andernfalls gefährlichen Strahlungen aussetzen könnten.

Dieses digitale Gerät ist ein LASERPRODUKT der KLASSE 1 nach (IEC 60825-1 Ausgabe 1.2-2001)

Für Europa:

CLASS 1 LASER PRODUCT

LASER KLASSE 1

LUOKAN 1 LASERLAITE

KLASS 1 LASERAPPARAT

<p>CAUTION CLASS 3B INVISIBLE LASER RADIATION WHEN OPEN AND INTERLOCKS DEFEATED. AVOID EXPOSURE TO BEAM.</p> <p>VORSICHT UNSICHTBARE LASERSTRAHLUNG DER KLASSE 3B, WENN ABDECKUNG GEÖFFNET UND SICHERHEITVERRIEGELUNG ÜBERBRÜCKT. NICHT DEM STRAHL AUSSETZEN.</p> <p>ADVARSEL USYNLIG LASERSTRÅLNING AF KLASSE 3B VED ÅBNING, NÅR SIKKERHEDSBRYDERE ER UDE AF FUNKTION. UNDGÅ UDSÆTTELSE FOR STRÅLING.</p>	<p>ADVARSEL USYNLIG KLASSE 3B LASERSTRÅLNING NÅR DEKSEL ÅPNES OG SIKKERHEDSLÅS BRYTES. UNNGÅ EKSPONERING FOR STRÅLEN.</p> <p>VARNING OSYNLIG LASERSTRÅLNING KLASS 3B NÅR DENNA DEL ÄR ÖPPNAD OCH SPÄRRAR ÄR URKOPPLADE. UNDVIK EXPONERING FÖR STRÅLEN.</p> <p>VARO! AVATTAESSA JA SUOJALUKITUS OHITETTAESSA OLET ALTTIINA NÄKYMÄTÖNTÄ LUOKAN 3B LASERSÄTEILYLLE. ÄLÄ KATSO SÄTEESEEN.</p>
---	--

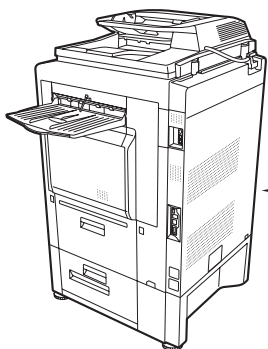

CLASS 1
LASER PRODUCT
LASER KLASSE 1





CAUTION CLASS 3B INVISIBLE LASER RADIATION WHEN OPEN AND INTERLOCKS DEFEATED. AVOID EXPOSURE TO BEAM.
VORSICHT UNSICHTBARE LASERSTRÅLUNG DER KLASSE 3B, WENN ABDECKUNG GEÖFFNET UND SICHERHEITVERRIEGELUNG ÜBERBRÜCKT. NICHT DEM STRAHL AUSSETZEN.
ADVARSEL USYNLIG KLASSE 3B LASERSTRÅLNING NÅR DEKSEL ÅPNES OG SIKKERHEDSLÅS BRYTES. UNNGÅ EKSPONERING FOR STRÅLEN.
VARNING OSYNLIG LASERSTRÅLNING KLASS 3B NÅR DENNA DEL ÄR ÖPPNAD OCH SPÄRRAR ÄR URKOPPLADE. UNDVIK EXPONERING FÖR STRÅLEN.
VARO! AVATTAESSA JA SUOJALUKITUS OHITETTAESSA OLET ALTTIINA NÄKYMÄTÖNTÄ LUOKAN 3B LASERSÄTEILYLLE. ÄLÄ KATSO SÄTEESEEN.

注意 (サービスマン用)
カバーを開けてインターロックを無効にした場合には、クラス 3Bレーザー放射の恐れがあります。レーザー光にさらされないようにしてください。

Das oben dargestellte Etikett ist an der Lasereinheit und im Inneren des Geräts angebracht.

INSTALLATIONSANFORDERUNGEN

Eine unsachgemäße Installation kann zu Beschädigungen am Gerät führen. Beachten Sie bitte bei der Erstinbetriebnahme und bei jeder Standortveränderung Folgendes.

1. Das Gerät sollte für einen einfachen Anschluss in der Nähe einer Steckdose installiert werden.

2. Stellen Sie sicher, dass das Stromversorgungskabel nur an eine Steckdose angeschlossen wird, die dem spezifischen Spannungsbedarf und Strombedarf entspricht. Stellen Sie sicher, dass die Steckdose geerdet ist.

- Die Strombedarfsdaten sind auf dem unten links an der Rückseite des Geräts angebrachten Namensschild angegeben.

Schließen Sie das Gerät nur an eine Steckdose an, die nicht für andere elektrische Geräte verwendet wird. Wenn ein Beleuchtungskörper an die gleiche Steckdose angeschlossen wird, kann dessen Licht beim Betrieb des Kopierers flackern.

3. Stellen Sie keine Geräte in Bereichen auf, die:

- feucht, nass oder sehr staubig sind,
- dem direkten Sonnenlicht ausgesetzt sind,
- schlecht belüftet sind
- starken Schwankungen in der Umgebungstemperatur und der Umgebungsfeuchte ausgesetzt sind, beispielsweise in der Nähe einer Klimaanlage oder eines Heizlüfters.

4. Lassen Sie um das Gerät ausreichend Platz, damit das Gerät gut belüftet und problemlos gewartet werden kann.

5. Beim Transport muss das Gerät von vier Personen fest an den an beiden Seiten des Geräts angebrachten Transportgriffen gehalten werden.

6. Das Gerät verfügt über eine interne Festplatte. Setzen Sie das Gerät keinen Stößen oder Erschütterungen aus. Bewegen Sie das Gerät insbesondere nicht, wenn es eingeschaltet ist.

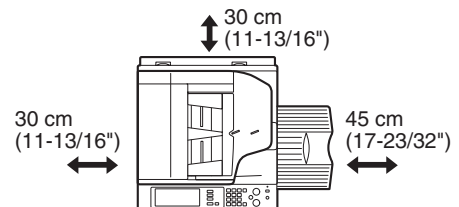
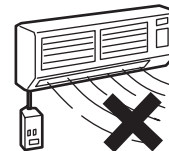
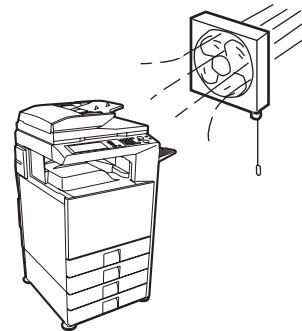
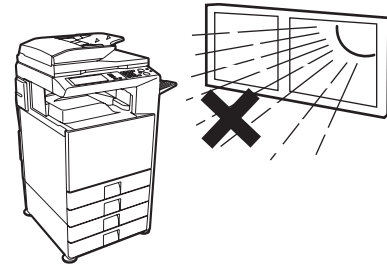
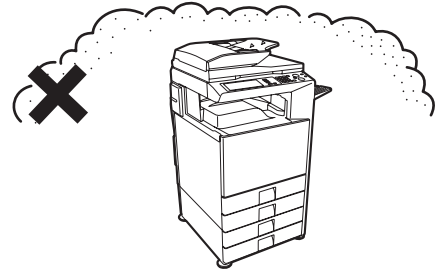

Eine kleine Menge Ozon entsteht beim Druckvorgang. Das Emissionsniveau ist zu gering, um eine Gefährdung der Gesundheit darzustellen.

ANMERKUNG:

Der derzeitige empfohlene Grenzwert für Ozon bei einer Langzeitexposition liegt bei 0,1 ppm (0,2 mg/m³), er wird berechnet basierend auf einer 8-stündigen Durchschnittskonzentration.

Da jedoch die kleine ausgestoßene Menge einen störenden Geruch haben kann, ist es angebracht, den Kopierer in einen gut belüfteten Raum zu stellen.

VERBRAUCHSMATERIALIEN

Standardzubehör für dieses Gerät kann vom Benutzer ausgewechselt werden, dazu gehören Papier, Tonerpatronen und Hefterpatronen für den Finisher.

Verwenden Sie für die Tonerkassetten, die Finisher-Heftklammerkassetten, die Heftklammerkassetten für den Finisher mit Sattelheftung und die Transparentfolie nur von SHARP spezifizierte Produkte.

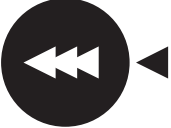
  GENUINE SUPPLIES	Für beste Kopiererergebnisse, verwenden Sie nur echte SHARP-Produkte, die darauf ausgelegt sind, die Lebensdauer und Leistung von Sharpgeräten zu erhöhen. Schauen Sie nach dem Echtheitslabel auf der Toner-Verpackung.
---	--

Zubehörlagerung

Richtige Lagerung

1. Bewahren Sie die Verbrauchsmaterialien an einem Platz auf, der:
 - sauber und trocken ist,
 - eine gleichmäßige Temperatur hat,
 - nicht dem direkten Sonnenlicht ausgesetzt.
2. Lagern Sie das Papier flach in seiner Verpackung.
3. Hochkant gelagertes Papier oder Papier, das außerhalb seiner Verpackung gelagert wird, kann wellig oder feucht werden, was zu Papierstaus führen kann.

Lagern von Tonerkassetten

Lagern Sie eine neue Tonerpatrone horizontal. Lagern Sie sie nicht hochkant. Wird die Tonerpatrone hochkant gelagert, verteilt sich ggfs. die Tonerflüssigkeit auch nach starkem Schütteln nicht gut und bleibt in der Patrone hängen.

Heftklammerpatrone

Für den Finisher und den Finisher mit Sattelheftung ist folgende Heftklammerpatrone erforderlich:

MX-SCX1

Heftklammerpatrone für Finisher (ca. 5.000 pro Kassette x 3 Kassetten)

AR-SC2 (Nicht für MX-1800N verfügbar)

Heftklammerpatrone für Finisher mit Sattelheftung (ca. 5.000 pro Kassette x 3 Kassetten)

Lieferung von Ersatzteilen und Verbrauchsmaterial

Die Lieferung von zur Reparatur des Geräts erforderlichen Ersatzteilen ist für mindestens 7 Jahre nach Einstellung der Produktion garantiert. Ersatzteile sind diejenigen Teile des Geräts, die beim normalen Gebrauch des Geräts verschlissen werden können, wohingegen diejenigen Teile, deren Standzeit normalerweise die Produktlebensdauer überschreitet, nicht als Ersatzteile erachtet werden. Verbrauchsmaterialien sind ebenfalls für 7 Jahre ab Produktionseinstellung erhältlich.

TECHNISCHE DATEN

Technische Gerätedaten / Technische Kopiererdaten

Name	Digitales Farb-Multifunktionssystem MX-1800N/2300N/2700N/3500N/3501N/4500N/4501N	
Ausführung	Desktop	
Bildtrommel-Typ	OPC-Typ	
Druckverfahren	Elektrophotografisches System (Laser)	
Entwicklersystem	Trockene Zweikomponenten-Entwicklung mit magnetischer Abschirmung	
Fixiersystem	Heizwalzen	
Erstkopiezeit*	Farbkopierzeit: 6,9 Sekunden (MX-3500N/3501N/4500N/4501N) 8,9 Sekunden (MX-1800N/2300N/2700N) Schwarzweißkopierzeit: 4,1 Sekunden (MX-4500N/4501N) 4,7 Sekunden (MX-3500N/3501N) 6,3 Sekunden (MX-1800N/2300N/2700N) (Einzug von A4 (8-1/2" x 11")-Blättern im Hochformat vom ersten Papierfach, ohne autom. Farbauswahl und autom. Farbmodus.)	
Scanauflösung	Vorlagenglas	Schwarzweiß-Scannen: 600 x 600 dpi, 600 x 300 dpi (Herstellerstandards) Farb-Scannen: 600 x 600 dpi (Herstellerstandards)
	Automatischer Originaleinzug mit Wendung (Automatischer Dokumenteinzug)	Schwarzweiß-Scannen: 600 x 600 dpi, 600 x 300 dpi (Herstellerstandards) Farb-Scannen: 600 x 600 dpi (Herstellerstandards)
Druckauflösung	256 Stufen	
Scanabstufung	Mit 256 Stufen gleichwertig	
Druckabstufung	Schwarzweißdruck: 2 Töne (1 Bit) Farbdruck: 2 Töne pro Farbe (1 Bit) oder 16 Töne pro Farbe (4 Bit)	
Originalgrößen / -formate	Max. A3 (11" x 17") / Blätter, gebundene Dokumente	
Kopierformate	Maximal: A3 (11" x 17") Minimal: A5R (5-1/4" x 5-3/4")	
Druckbereiche	Vorderkante: 4 mm (11/64") oder weniger, Hinterkante: 3 mm (1/8") oder weniger, Seitenränder: gesamt 4 mm (11/64") oder weniger	
Aufwärmzeit	80 Sek. oder weniger (MX-1800N/2300N/2700N) 240 Sek. oder weniger (MX-3500N/3501N/4500N/4501N) (bei einer Raumtemperatur von 23 °C (73,4 °F) und Nennspannung)	
Kopierverhältnisse	Variabel: 25 % bis 400 % in Schritten von 1 % einstellbar, insgesamt 376 Schritte (25% bis 200%, wenn der automatische Originaleinzug verwendet wird) Feste Voreinstellungen: 25 %, 50 %, 70 %, 81 %, 86 %, 100 %, 115 %, 122 %, 141 %, 200 % und 400 % für AB-Formate; 25 %, 50 %, 64 %, 77 %, 100 %, 121 %, 129 %, 200 % und 400 % für Zollabmessungen. Es können jeweils zwei Verkleinerungs- und Vergrößerungsverhältnisse gespeichert werden.	
Automatischer Originaleinzug	Siehe "Technische Daten für den automatischen Originaleinzug"	
Fach 1 / Fach 2	Papierformate: A3, B4, A4, A4R, B5, B5R, A5R, 11" x 17", 8-1/2" x 14", 8-1/2" x 13", 8-1/2" x 11", 8-1/2" x 11"R, 7-1/4" x 10-1/2"R, 5-1/2" x 8-1/2"R, 8K, 16K, 16KR Papiergewicht: Normalpapier (60 g/m ² bis 105 g/m ² (16 lbs. bis 28 lbs.)) Papierkapazität: 500 Blatt (80 g/m ² (21 lbs.)) Papierformate: Von SHARP empfohlenes Normalpapier, Recyclingpapier und Farbpapier. Automatische Erkennung des Papierformats (MX-3500N/3501N/4500N/4501N) Sofern die Funktion "Auto-AB" aktiviert ist: A3, B4, A4, A4R, B5, B5R, 216 mm x 330 mm (8-1/2" x 13") Wenn "Auto-Inch"-Erkennung gewählt ist: 11" x 17", 8-1/2" x 14", 8-1/2" x 11", 8-1/2" x 11"R, 7-1/4" x 10-1/2"R	

* Die Erstkopiezeit wird bei vollständiger Betriebsbereitschaft und auf das Vorlagenglas gelegtem Original sowie bei auf Betriebstemperatur befindlicher Fixiereinheit und bei mit Betriebsgeschwindigkeit arbeitendem Spiegelantrieb gemessen. Die tatsächliche Zeit kann je nach Betriebsumgebung variieren.

Technische Gerätedaten / Technische Kopiererdaten (Fortsetzung)

Einzelblatteinzug	Papierformate: A3W, A3, B4, A4, A4R, B5, B5R, A5R, 12" x 18", 11" x 17", 8-1/2" x 14", 8-1/2" x 13", 8-1/2" x 11", 8-1/2" x 11"R, 7-1/4" x 10-1/2"R, 5-1/2" x 8-1/2"R, 8K, 16K, 16KR
	Papiergewicht: Dünnes Papier (55 g/m ² bis 59 g/m ² (15 lbs. bis 16 lbs.)), Normalpapier (60 g/m ² bis 105 g/m ² (16 lbs. bis 28 lbs.)), dickes Papier (106 g/m ² bis 209 g/m ² (28 lbs. bis 56 lbs.)), Umschläge (75 g/m ² bis 90 g/m ² (20 lbs. bis 24 lbs.))
	Papierkapazität: Normalpapier 100 Blatt, Umschläge 20 Blatt, Transparentfolien 20 Blatt, dickes Papier 40 Blatt, Registerseiten 20 Blatt, glänzendes Papier 20 Blatt
	Papiersorten: Normalpapier, Recyclingpapier, Farbpapier, dickes Papier, dünnes Papier, Transparentfolien, Umschläge (Monarch, Com-10, DL, C5)
	Automatische Erkennung des Papierformats Sofern die Funktion "Auto-AB" aktiviert ist: A3W, A3, B4, A4, A4R, B5, B5R, A5R, 11" x 17", 216 mm x 330 mm (8-1/2" x 13"), 8-1/2" x 11" Wenn "Auto-Inch"-Erkennung gewählt ist: 12" x 18", 11" x 17", 8-1/2" x 14", 8-1/2" x 11", 8-1/2" x 11"R, 7-1/4" x 10-1/2"R, 5-1/2" x 8-1/2"R, A3, B4, A4, B5
	Papierformateingabe: Es können Abmessungen von 148 mm bis 432 mm (von 5-1/2" bis 17") (B), von 100 mm bis 297 mm (von 5-1/2" bis 11-5/8") (H) eingegeben werden.
	Registerseiten: A4-Format, Registerbreite 12 mm (31/64") bis 20 mm (51/64") 8-1/2" x 11"-Format, Registerbreite 6,1 mm (1/4") bis 17 mm (43/64")
Duplexmodul	Papierformate: A3, B4, A4, A4R, B5, B5R, A5R, 11" x 17", 8-1/2" x 14", 8-1/2" x 13", 8-1/2" x 11", 8-1/2" x 11"R, 5-1/2" x 8-1/2"R, 8K, 16K, 16KR Papiergewicht: Normalpapier (60 g/m ² bis 105 g/m ² (16 lbs. bis 28 lbs.)) (MX-1800N/2300N/2700N) Normalpapier (60 g/m ² bis 105 g/m ² (16 lbs. bis 28 lbs.)), dickes Papier (106 g/m ² bis 209 g/m ² (28 lbs. bis 56 lbs.)) (MX-3500N/3501N/4500N/4501N) Von SHARP empfohlenes Normalpapier, Recyclingpapier und Farbpapier.
Ausgabefach (Mittleres Fach)	Ausgabeadresse / -verfahren: In Gerätegehäuse / Bedruckte Seite nach unten (Papier im Format A3W und 12" x 18" kann im rechten Fach, im Finisher oder im Finisher mit Sattelheftung ausgegeben werden)
	Ausgabekapazität: 500 Blatt (bei Verwendung von von SHARP empfohlenem Papier im Format A4 oder 8-1/2" x 11") (Die maximale Blattzahl ist abhängig von den Umgebungsbedingungen am Aufstellplatz, der Papiersorte und den Lagerbedingungen des Papiers.)
	Sensor für volles Ausgabefach: Ja
	Funktion "Schaltung": Ja
Schnittstelle	LAN-Verbindung: 10Base-T / 100Base-TX USB-Anschluss: Typ A-Verbinder unterstützt USB 2,0 (Full-Speed) Typ B-Verbinder unterstützt USB 2,0 (Hi-Speed)
Benötigte Stromversorgung	Örtliche Spannung ±10% (Die Strombedarfsdaten sind auf dem unten links an der Rückseite des Geräts angebrachten Namensschild angegeben.)
Leistungsaufnahme	220-240V: 1,84 kW / 100-127V: 1,44 kW

Technische Gerätedaten / Technische Kopiererdaten (Fortsetzung)

Abmessungen	MX-1800N/2300N/2700N: 620 mm (B) x 670 mm (T) x 950 mm (H) (24-13/32" (B) x 26-3/8" (T) x 37-13/32" (H)) MX-3500N/4500N: 645 mm (B) x 670 mm (T) x 950 mm (H) (25-25/64" (B) x 26-3/8" (T) x 37-13/32" (H)) MX-3501N/4501N: 645 mm (B) x 670 mm (T) x 960 mm (H) (25-25/64" (B) x 26-3/8" (T) x 37-51/64" (H))
Gewicht	MX-1800N/2300N/2700N: Ca. 112 kg (246,8 lbs.) MX-3500N/4500N: Ca. 114 kg (251,3 lbs.) MX-3501N/4501N: Ca. 123 kg (271,1 lbs.)
Gesamtabmessungen	MX-1800N/2300N/2700N: 970mm (B) x 670mm (T) (38-3/16" (W) x 26-3/8" (T)) MX-3500N/3501N/4500N/4501N: 995mm (B) x 670mm (T) (39-11/64" (B) x 26-3/8" (T)) (bei ausgefahrenem manuellen Einzug)

Fortlaufende Kopiergeschwindigkeit*1

Modell		MX-2300N	MX-2700N	MX-3500N/3501N	MX-4500N/4501N				
Kopierverhältnisse		100% / Verkleinerung / Vergrößerung							
Kopiermodus		Farbkopien	Schwarzweißkopien	Farbkopien	Schwarzweißkopien	Farbkopien	Schwarzweißkopien	Farbkopien	Schwarzweißkopien
Normalpapier*2	A3, 11" x 17", 8K	12 Kopien/Min.		14 Kopien/Min.		17 Kopien/Min.		17 Kopien/Min.	20 Kopien/Min.
	B4, 8-1/2" x 14", 8-1/2" x 13"	14 Kopien/Min.		16 Kopien/Min.		20 Kopien/Min.		20 Kopien/Min.	22 Kopien/Min.
	A4R, B5R, 8-1/2" x 11"R, 7-1/4" x 10-1/2"R, 16KR	16 Kopien/Min.		19 Kopien/Min.		25 Kopien/Min.		25 Kopien/Min.	30 Kopien/Min.
	A5R, 5-1/2" x 8-1/2"	16 Kopien/Min.		19 Kopien/Min.		25 Kopien/Min.		25 Kopien/Min.	32 Kopien/Min.
	A4, B5, 8-1/2" x 11", 16K	23 Kopien/Min.		27 Kopien/Min.		35 Kopien/Min.		35 Kopien/Min.	45 Kopien/Min.
	Extraformate	11 Kopien/Min.		13 Kopien/Min.		16 Kopien/Min.		16 Kopien/Min.	19 Kopien/Min.
Schweres Papier*3	A4, B5, A5R, 8-1/2" x 11", 8-1/2" x 5-1/2"R, 16K	10 Kopien/Min.	11 Kopien/Min.	10 Kopien/Min.	11 Kopien/Min.	14 Kopien/Min.	15 Kopien/Min.	14 Kopien/Min.	15 Kopien/Min.
	Andere Formate	5 Kopien/Min.	7 Kopien/Min.	5 Kopien/Min.	7 Kopien/Min.	8 Kopien/Min.			

*1 Kopiergeschwindigkeit bei der Ausgabe der zweiten Kopie und der Folgekopien beim fortlaufenden einseitigen Kopieren derselben Seite (ausgenommen Versatzausgabe)

*2 Bei Verwendung von Normalpapier aus einem beliebigen Fach außer dem manuellen Einzug.

*3 Wenn schweres Papier in den manuellen Einzug eingelegt wird.

Fortlaufende Kopiergeschwindigkeit*1

Modell		MX-1800N	
Kopierverhältnisse		100% / Verkleinerung / Vergrößerung	
Kopiermodus		Farbkopien	Schwarzweißkopien
Normalpapier*2	A3, 11" x 17", 8K	10 Kopien/Min.	11 Kopien/Min.
	B4, 8-1/2" x 14", 8-1/2" x 13"	11 Kopien/Min.	13 Kopien/Min.
	A4R, B5R, A5R 8-1/2" x 11"R, 7-1/4" x 10-1/2"R, 5-1/2" x 8-1/2", 16KR	13 Kopien/Min.	14 Kopien/Min.
	A4, B5, 8-1/2" x 11", 16K	18 Kopien/Min.	18 Kopien/Min.
Schweres Papier*3	A4, B5, A5R, 8-1/2" x 11", 8-1/2" x 11"R, 16K	10 Kopien/Min.	11 Kopien/Min.
	Andere Formate	5 Kopien/Min.	7 Kopien/Min.

*1 Kopiergeschwindigkeit bei der Ausgabe der zweiten Kopie und der Folgekopien beim fortlaufenden einseitigen Kopieren derselben Seite (ausgenommen Versatzausgabe)

*2 Bei Verwendung von Normalpapier aus einem beliebigen Fach außer dem manuellen Einzug.

*3 Wenn schweres Papier in den manuellen Einzug eingelegt wird.

Druckbare Formate

Papierformat	Druckbares Format	Papierformat	Druckbares Format
A3W*	297 x 420 mm	12" x 18"**	279 x 432 mm
A3	293 x 413 mm	11" x 17"	275 x 425 mm
B4	253 x 357 mm	8-1/2" x 14"	212 x 349 mm
A4	206 x 290 mm	8-1/2" x 13"	212 x 323 mm
B5	178 x 250 mm	8-1/2" x 11"	212 x 272 mm
A5	144 x 203 mm	5-1/2" x 8-1/2"	136 x 209 mm
7-1/4" x 10-1/2"R"	180 x 260 mm	8K	266 x 383 mm
16K	191 x 263 mm		

* Beim Drucken auf Papier im Format A3W (12" x 18") unter Verwendung des PCL- oder PS-Druckertreibers misst der maximale Druckbereich 299 mm x 450 mm.

Betriebsbedingungen

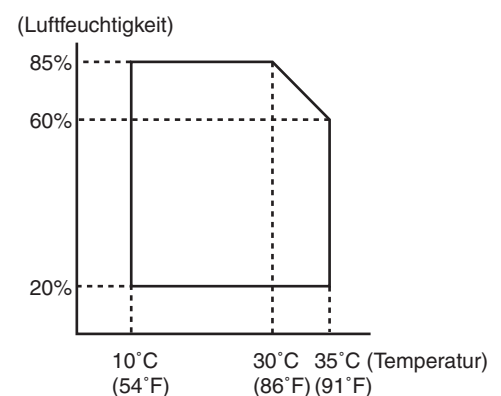

Schallemission (Messung gemäß ISO7779)

Geräuschpegel Lwa		
Modell	MX-1800N/2300N/2700N	MX-3500N/3501N/4500N/4501N
Druckmodus (fortlaufender Druck)	Farbe: 6,3 B Schwarzweiß: 6,3 B	Farbe: 6,8 B Schwarzweiß: 6,8 B
Standby-Modus	5,5 B	5,5 B

Emissionskonzentration (Messung gemäß RAL-UZ62: Ausgabe Jan. 2002)

Ozon	0,02 mg/m ³ oder weniger
Staub	0,075 mg/m ³ oder weniger
Styrol	0,07 mg/m ³ oder weniger

Technische Daten für den automatischen Originaleinzug

Modell	MX-1800N/2300N/2700N/3500N/4500N	MX-3501N/4501N
Originalformate	A3 bis A5, 11" x 17" bis 5-1/2" x 8-1/2", langes Papier (max. Breite 297 mm (11-45/64") x max. Länge 800 mm (31-31/64")), einseitiges Scannen im Mono-2-Modus ist nur möglich in den Fax- und Bildscanmodi)	
Originalgewicht	Einseitig 35 g/m ² bis 128 g/m ² (9 lbs. bis 34 lbs.)* Zweiseitig 50 g/m ² bis 105 g/m ² (13 lbs. bis 28 lbs.)	Einseitig 35 g/m ² bis 128 g/m ² (9 lbs. bis 34 lbs.)* Zweiseitig 50 g/m ² bis 128 g/m ² (13 lbs. bis 34 lbs.)
Kapazität	100 Blatt (80 g/m ² (21 lbs.)) Maximale Stapelhöhe 13 mm (1/2")	150 Blatt (80 g/m ² (21 lbs.)) Maximale Stapelhöhe 19,5 mm (3/4")
Stromzufuhr	Geräteeigene Versorgung	

* Papiergewichte von 35 g/m² (9 lbs.) bis 49 g/m² (13 lbs.) erfordern die Verwendung des langsamen Scanmodus.

Technische Daten für die Ausgabeinheit (Rechtes Ausgabefach)

Modell	MX-TRX1 (MX-1800N/2300N/2700N) / MX-TRX2 (MX-3500N/3501N/4500N/4501N)
Ausgabeart	Bedruckte Seite nach unten
Ausgabekapazität*	100 Blatt (bei Verwendung von von SHARP empfohlenem Papier im Format A4 oder 8-1/2" x 11")
Abmessungen	Bei eingezogenem Fach: 289 mm (B) x 405 mm (T) x 52 mm (H) (11-3/8" (B) x 15-61/64" (T) x 2-3/64" (H)) Bei ausgefahrenem Fach: 419 mm (B) x 405 mm (T) x 52 mm (H) (16-1/2" (B) x 15-61/64" (T) x 2-3/64" (H))
Gewicht	Ca. 0,93 kg (2 lbs.)

* Die maximale Blattzahl ist abhängig von den Umgebungsbedingungen am Aufstellplatz, der Papiersorte und den Lagerbedingungen des Papiers.

Technische Daten für Unterschrank/500-Blatt-Papierkassette

Modell	MX-DEX1 (MX-1800N/2300N/2700N)	MX-DEX3 (MX-3500N/3501N/4500N/4501N)
Papierformate	A3, B4, A4, A4R, B5, B5R, 11" x 17", 8-1/2" x 14", 8-1/2" x 13", 8-1/2" x 11", 8-1/2" x 11"R, 7-1/4" x 10-1/2"R, 8K, 16K, 16KR	
Papiergewicht	Normalpapier (60 g/m ² bis 105 g/m ² (16 lbs. bis 28 lbs.))	
Papierkapazität	500 Blatt (80 g/m ² (21 lbs.)) x 1 Fach	
Papiersorten	Von SHARP empfohlenes Normalpapier, Recyclingpapier und Farbpapier.	
Automatische Erkennung des Papierformats	Wenn "Auto-AB"-Erkennung gewählt ist: A3, B4, A4, A4R, B5, B5R, 216 mm x 330 mm (8-1/2" x 13") Wenn "Auto-Inch"-Erkennung gewählt ist: 11" x 17", 8-1/2" x 14", 8-1/2" x 11", 8-1/2" x 11"R, 7-1/4" x 10-1/2"R	
Stromzufuhr	Geräteeigene Versorgung	
Abmessungen	720 mm (B) x 670 mm (T) x 303 mm (H) (28-11/32" (B) x 26-3/8" (T) x 11-15/16" (H)) (einschließlich Feststeller)	
Gewicht	Ca. 20 kg (44,1 lbs.)	Ca. 20,5 kg (45,2 lbs.)

Technische Daten für Unterschrank/2 x 500-Blatt-Papierkassette

Modell	MX-DEX2 (MX-1800N/2300N/2700N)	MX-DEX4 (MX-3500N/3501N/4500N/4501N)
Papierformate	A3, B4, A4, A4R, B5, B5R, 11" x 17", 8-1/2" x 14", 8-1/2" x 13", 8-1/2" x 11", 8-1/2" x 11"R, 7-1/4" x 10-1/2"R, 8K, 16K, 16KR	
Papiergewicht	Normalpapier (60 g/m ² bis 105 g/m ² (16 lbs. bis 28 lbs.))	
Papierkapazität	500 Blatt (80 g/m ² (21 lbs.)) x 2 Fächer	
Papiersorten	Von SHARP empfohlenes Normalpapier, Recyclingpapier und Farbpapier.	
Automatische Erkennung des Papierformats	Wenn "Auto-AB"-Erkennung gewählt ist: A3, B4, A4, A4R, B5, B5R, 216 mm x 330 mm (8-1/2" x 13") Wenn "Auto-Inch"-Erkennung gewählt ist: 11" x 17", 8-1/2" x 14", 8-1/2" x 11", 8-1/2" x 11"R, 7-1/4" x 10-1/2"R	
Stromzufuhr	Geräteeigene Versorgung	
Abmessungen	720 mm (B) x 670 mm (T) x 303 mm (H) (28-11/32" (B) x 26-3/8" (T) x 11-15/16" (H)) (einschließlich Feststeller)	
Gewicht	Ca. 23,5 kg (51,8 lbs.)	Ca. 24 kg (52,9 lbs.)

Technische Daten für das Großraummagazin* (Nicht für MX-1800N verfügbar)

Modell	MX-LCX1
Papierformate	A4, 8-1/2" x 11" (Das Papierformat muss von einem Servicetechniker geändert werden)
Papiergewicht	Normalpapier (60 g/m ² bis 105 g/m ² (16 lbs. bis 28 lbs.))
Papierkapazität	3.500 Blatt (80 g/m ² (21 lbs.))
Papiersorten	Von SHARP empfohlenes Normalpapier, Recyclingpapier und Farbpapier
Stromzufuhr	Geräteeigene Versorgung
Abmessungen	370 mm (B) x 550 mm (T) x 520 mm (H) (14-9/16" (B) x 21-21/32" (T) x 20-15/32" (H))
Gewicht	Ca. 29 kg (63,9 lbs.)

* Unterschrank/500-Blatt-Papierkassette (MX-DEX1/MX-DEX3) oder Unterschrank/2x500-Blatt-Papierkassette (MX-DEX2/MX-DEX4) ist erforderlich.

Technische Daten für den Finisher

Modell	MX-FNX1	
Papierformate	A3W, A3, B4, A4, A4R, B5, B5R, A5R, 12" x 18", 11" x 17", 8-1/2" x 14", 8-1/2" x 13", 8-1/2" x 11", 8-1/2" x 11"R, 7-1/4" x 10-1/2"R, 5-1/2" x 8-1/2"R, 8K, 16K, 16KR	
Papiergewicht	Dünnes Papier (55 g/m ² bis 59 g/m ² (15 lbs. bis 16 lbs.)) Normalpapier (60 g/m ² bis 105 g/m ² (16 lbs. bis 28 lbs.)) Dickes Papier (106 g/m ² bis 209 g/m ² (28 lbs. bis 56 lbs.))	
Modi	Ohne Heftung, Heftung	
Zulässige Papierformate für Offset	A3, B4, A4, A4R, B5, 11" x 17", 8-1/2" x 14", 8-1/2" x 13", 8-1/2" x 11", 8-1/2" x 11"R, 8K, 16K	
Offset-Abstand	30 mm (1-3/16")	
Fachkapazität*1	Ohne Heftung: 500 Blatt (A4, A4R, B5, B5R, A5R, 8-1/2" x 11", 8-1/2" x 11"R, 7-1/4" x 10-1/2"R, 5-1/2" x 8-1/2"R, 16K, 16KR) 250 Blatt (A3W, A3, B4, 12" x 18", 11" x 17", 8-1/2" x 14", 8-1/2" x 13", 8K)	Heftung*2: 30 Sätze oder 500 Blatt (A4, A4R, B5, 8-1/2" x 11", 8-1/2" x 11"R, 16K, 16KR) 30 Sätze oder 250 Blatt (A3, B4, 11" x 17", 8-1/2" x 14", 8-1/2" x 13", 8K)
Abmessungen	Bei eingezogenem Fach: 440 mm (B) x 595 mm (T) x 205 mm (H) (17-21/64" (B) x 23-27/64" (T) x 8-5/64" (H)) Bei ausgefahrenem Fach: 640 mm (B) x 595 mm (T) x 205 mm (H) (25-3/16" (B) x 23-27/64" (T) x 8-5/64" (H))	
Gewicht	Ca. 13 kg (28,7 lbs.)	
Heftbereich		
Zulässige Papierformate für die Heftung	A3, B4, A4, A4R, B5, 11" x 17", 8-1/2" x 14", 8-1/2" x 13", 8-1/2" x 11", 8-1/2" x 11"R, 8K, 16K, 16KR (Drei Heftpositionen: eine Heftklammer in der unteren linken Ecke, eine Heftklammer in der oberen linken Ecke oder zwei Heftklammern.)	
Maximale Blattanzahl für die Heftung*2	50 Blatt (A4, A4R, B5, 8-1/2" x 11", 8-1/2" x 11"R, 16K, 16KR) 30 Blatt (A3, B4, 11" x 17", 8-1/2" x 14", 8-1/2" x 13", 8K) (30 Blatt, wenn die Blätter gleich breit aber unterschiedlich lang sind.)	

*1 Die maximale Blattanzahl ist abhängig von den Umgebungsbedingungen am Aufstellplatz, der Papiersorte und den Lagerbedingungen des Papiers.

*2 Bei der Angabe der maximalen Blattanzahl für die Heftung wird von einem Papiergewicht von 90 g/m² (24 lbs.) und der Hinzufügung von zwei Deckblättern zu 106-209 g/m² (28-56 lbs.) ausgegangen.

Technische Daten für den Finisher mit Sattelheftung*1 (Nicht für MX-1800N verfügbar)

Modell	MX-FNX2	
Papierformate	A3W, A3, B4, A4, A4R, B5, B5R, A5R, 12" x 18", 11" x 17", 8-1/2" x 14", 8-1/2" x 13", 8-1/2" x 11", 8-1/2" x 11"R, 7-1/4" x 10-1/2"R, 5-1/2" x 8-1/2"R, 8K, 16K, 16KR	
Papiergewicht	Dünnes Papier (55 g/m ² bis 59 g/m ² (15 lbs. bis 16 lbs.)) Normalpapier (60 g/m ² bis 105 g/m ² (16 lbs. bis 28 lbs.)) Dickes Papier (106 g/m ² bis 209 g/m ² (28 lbs. bis 56 lbs.))	
Modi	Ohne Heftung, Heftung	
Zulässige Papierformate für Offset	A3, A4, A4R, B4, B5, B5R, 11" x 17", 8-1/2" x 14", 8-1/2" x 13", 8-1/2" x 11", 8-1/2" x 11"R, 7-1/4" x 10-1/2"R, 8K, 16K, 16KR	
Offset-Abstand	20 mm (25/32")	
Fachkapazität*2	Ohne Heftung: 1.000 Blatt (A4, A4R, B5, B5R, 8-1/2" x 11", 8-1/2" x 11"R, 7-1/4" x 10-1/2"R, 16K, 16KR) 500 Blatt (A3W, A3, B4, A5R, 12" x 18", 11" x 17", 8-1/2" x 14", 8-1/2" x 13", 5-1/2" x 8-1/2"R, 8K)	Heftung*3: 50 Sätze (eine Heftklammer in der oberen linken Ecke) oder 1.000 Blatt (A4, B5, 8-1/2" x 11") 30 Sätze oder 1.000 Blatt (A4, A4R, B5, B5R, 8-1/2" x 11", 8-1/2" x 11"R, 16K, 16KR) 30 Sätze oder 500 Blatt (A3, B4, 11" x 17", 8-1/2" x 14", 8-1/2" x 13", 8K)
Abmessungen	Bei eingezogenem Fach: 555 mm (B) x 610 mm (T) x 1010 mm (H) (21-27/32" (B) x 24-1/64" (T) x 39-49/64" (H)) Bei ausgefahrenem Fach: 665 mm (B) x 610 mm (T) x 1050 mm (H) (26-11/64" (B) x 24-1/64" (T) x 41-21/64" (H))	
Gewicht	Ca. 46 kg (101,4 lbs.)	
Heftbereich		
Zulässige Papierformate für die Heftung	A3, B4, A4, A4R, B5, B5R, 11" x 17", 8-1/2" x 14", 8-1/2" x 13", 8-1/2" x 11", 8-1/2" x 11"R, 8K, 16K, 16KR (Drei Heftpositionen: eine Heftklammer in der unteren linken Ecke, eine Heftklammer in der oberen linken Ecke oder zwei Heftklammern.)	
Maximale Blattanzahl für die Heftung*3	30 Blatt (A4, A4R, B5, B5R, 8-1/2" x 11", 8-1/2" x 11"R, 16K, 16KR) 25 Blatt (A3, B4, 11" x 17", 8-1/2" x 14", 8-1/2" x 13", 8K) (25 Blatt, wenn die Blätter gleich breit aber unterschiedlich lang sind.)	
Sattleinheit		
Heftungsart	Auf die Hälfte gefaltet und an zwei Stellen der Mittellinie geheftet	
Faltposition	Gefaltet auf Mittellinie (kann in den Systemeinstellungen unter "Einstellung Sattelheftung" geändert werden)	
Zulässige Papierformate für die Sattelheftung	A3, B4, A4R, 11" x 17", 8-1/2" x 11"R, 8K, 16KR	
Zulässige Papiergewichte für die Sattelheftung	55 g/m ² bis 209 g/m ² (15 lbs. bis 56 lbs.)	
Anzahl der Blätter für die Sattelheftung	Maximal: 10 Blatt (80 g/m ² (21 lbs.) x 9 Blatt + 209 g/m ² (56 lbs.) x 1 Blatt) / 10 Sätze (6 bis 10 Blatt), 20 Sätze (1 bis 5 Blatt)	

*1 Die Papierdurchlaufereinheit (MX-RBX1) und der Unterschrank/500-Blatt-Papierkassette (MX-DEX1/MX-DEX3) oder der Unterschrank/2x500-Blatt-Papierkassette (MX-DEX2/MX-DEX4) sind erforderlich.

*2 Die maximale Blattanzahl ist abhängig von den Umgebungsbedingungen am Aufstellplatz, der Papiersorte und den Lagerbedingungen des Papiers.

*3 Bei der Angabe der maximalen Blattanzahl für die Heftung wird von einem Papiergewicht von 90 g/m² (24 lbs.) und der Hinzufügung von zwei Deckblättern zu 106-209 g/m² (28-56 lbs.) ausgegangen.

Technische Daten für die Lochungseinheit (für Finisher)

Modell	MX-PNX1A	MX-PNX1B	MX-PNX1C	MX-PNX1D
Lochen	2 Löcher	2 oder 3 Löcher	4 Löcher	4 Löcher, Breite
Zulässige Papierformate zum Lochen	A3, B4, A4, A4R, B5, B5R, 11" x 17", 8-1/2" x 14", 8-1/2" x 13", 8-1/2" x 11", 8-1/2" x 11"R, 8K, 16K, 16KR	2 Löcher: 8-1/2" x 14", 8-1/2" x 13", 8-1/2" x 11"R 3 Löcher: A3, A4, 11" x 17", 8-1/2" x 11"	A3, A4	A3, B4, A4, A4R, B5, B5R, 11" x 17", 8-1/2" x 14", 8-1/2" x 13", 8-1/2" x 11", 8-1/2" x 11"R
Zum Lochen geeignete Papiergewichte	55 g/m ² bis 209 g/m ² (15 lbs. bis 56 lbs.)			

**Technische Daten für die Lochungseinheit (für Finisher mit Sattelheftung)
(Nicht für MX-1800N verfügbar)**

Modell	AR-PN1A	AR-PN1B	AR-PN1C	AR-PN1D
Lochen	2 Löcher	2 oder 3 Löcher	4 Löcher	4 Löcher, Breite
Zulässige Papierformate zum Lochen	A3, B4, A4, A4R, B5, B5R, 11" x 17", 8-1/2" x 14", 8-1/2" x 13", 8-1/2" x 11", 8-1/2" x 11"R, 8K, 16K, 16KR	2 Löcher: 8-1/2" x 14", 8-1/2" x 13", 8-1/2" x 11"R 3 Löcher: A3, A4, 11" x 17", 8-1/2" x 11"	A3, A4	A3, B4, A4, A4R, B5, B5R, 11" x 17", 8-1/2" x 14", 8-1/2" x 13", 8-1/2" x 11", 8-1/2" x 11"R
Zum Lochen geeignete Papiergewichte	55 g/m ² bis 209 g/m ² (15 lbs. bis 56 lbs.)			

Hinweis:

Spezialmedien wie beispielsweise Transparentfolien und Etiketten können weder geheftet noch gelocht werden.

Technische Druckerdaten

Ausführung	Eingebaut	
Fortlaufende Druckgeschwindigkeit	Entsprechend der fortlaufenden Kopiergeschwindigkeit (Beim kontinuierlichen Drucken desselben Dokuments auf Normalpapier im Format A4 (8-1/2" x 11") ohne versetzte Ablage Verarbeitungszeit nicht inbegriffen.)	
Druckauflösung	600 x 600 dpi / 1200 x 600 dpi* ¹ (Schwarzweißdruck, gedrehte Ausgabe ist nicht möglich)	
Druckertreiber	PCL5c, PCL6, kompatibel mit PostScript 3* ¹	
Unterstützte Protokolle	TCP/IP, IPX/SPX, NetBEUI, EtherTalk	
Schriftarten	PCL5c, PCL6	80 europäische Schriftarten, 28 Barcode-Schriftarten* ² , 1 Bitmap-Schriftart
	Kompatibel mit PostScript 3* ¹	136 europäische Schriftarten
Schnittstellenanschluss	LAN-Verbindung: 10Base-T / 100Base-TX USB (Typ A): USB 2.0 (Full speed) wird unterstützt USB (Typ B): USB 2.0 (Hi speed) wird unterstützt	
Speicher	640MB	
Druckbereich	Gesamte Seite abzüglich einer Randversetzung von 4,2 mm (11/64") für alle Seiten. Der tatsächliche Druckbereich ist abhängig vom jeweiligen Druckertreiber and der Softwareanwendung.	

*1 Wenn das PS3-Modul (MX-PKX1) installiert ist und das Gerät als PostScript-Drucker verwendet wird.

*2 Barcode Kit (AR-PF1) ist erforderlich. (Nicht für MX-1800N verfügbar)

Technische Daten für den Netzwerk-Scanner / Internet-Fax*1

Ausführung	Farbscanner	
Scanauflösung (dpi)	100 x 100, 200 x 200, 300 x 300, 400 x 400, 600 x 600 Internet-Fax: 200 x 100, 200 x 200, 200 x 400, 400 x 400, 600 x 600 (200 x 100, 200 x 200 bei Dateityp TIFF-S) Für andere Auflösungen als 200 x 100 dpi kann Halbton gewählt werden.	
Scangeschwindigkeit	<p>MX-1800N/2300N/2700N/3500N/4500N: Farbe (A4 / 8-1/2" x 11") Einseitig: 35 Seiten/Min. (200 x 200 dpi), Zweiseitig: 15 Seiten/Min. (200 x 200 dpi) Schwarzweiß (A4 / 8-1/2" x 11") Einseitig: 48 Seiten/Min. (200 x 200 dpi), Zweiseitig: 15 Seiten/Min. (200 x 200 dpi)</p> <p>MX-3501N/4501N: Farbe (A4 / 8-1/2" x 11") Einseitig: 35 Seiten/Min. (200 x 200 dpi), Zweiseitig: 35 Seiten/Min. (200 x 200 dpi) Schwarzweiß (A4 / 8-1/2" x 11") Einseitig: 60 Seiten/Min. (200 x 200 dpi), Zweiseitig: 60 Seiten/Min. (200 x 200 dpi)</p>	
Schnittstellenanschluss	LAN-Verbindung: 10Base-T / 100Base-TX	
Unterstützte Protokolle	TCP/IP	
Dateiformate	Farbe (einschließlich Graustufen)	Dateiformate: TIFF, JPEG, PDF, PDF verschlüsselt Komprimierungsverhältnis: Hoch / Mittel / Niedrig
	Schwarzweiß	Dateiformate: TIFF, PDF, PDF verschlüsselt Komprimierungsarten: Keine / Mittel (G3) / Hoch (G4)
	Internet-Fax (nur schwarzweiß)	Dateiformate: TIFF-FX (TIFF-F, TIFF-S) Komprimierungsarten: Mittel (G3) / Hoch (G4)
Anmerkungen	Anzahl der Kurzwahltasten für die Speicherung von Zielen*2	Maximale Anzahl für Kurzwahltasten: 999
	Anzahl der Ziele, die innerhalb einer Gruppe gespeichert werden können (1 Taste)*2	Maximale Anzahl der Ziele innerhalb einer Gruppe (1 Taste): 500

*1 Das Internet-Fax-Erweiterungssatz (MX-FWX1) ist erforderlich.

*2 Gesamtanzahl aller Zieladressen (Scannen zu E-Mail, Scannen zu FTP, Scannen zum Desktop, Scannen zum Netzwerkordner, Internet-Fax, Fax und Gruppe)

Technische Daten der Pull-Scanfunktion (TWAIN)

Unterstütztes Protokoll	TCP/IP
Farbmodi	Vollfarbe, Grauskala, Monochrom Diffusion, Monochrom 2 Abstufungen
Auflösungseinstellungen	75 dpi, 100 dpi, 150 dpi, 200 dpi, 300 dpi, 400 dpi, 600 dpi (Die Auflösung kann durch die Eingabe eines Zahlenwerts von 50 bis 9600 dpi eingestellt werden. Bei der Eingabe einer höheren Auflösung muss jedoch ein kleinerer Scanbereich gewählt werden.)
Scanbereich	Maximal: A3 (11" x 17")

Optionale ausrüstung

	MX-1800N	MX-2300N/2700N	MX-3500N/3501N MX-4500N/4501N
Automatischer Originaleinzug mit Wendung	Standard		
Ausgabeeinheit	Ja		
Unterschrank/500-Blatt-Papierkassette	Ja		
Unterschrank/2x500-Blatt-Papierkassette	Nein	Ja	
Großraummagazin	Ja		
Finisher	Nein	Ja	
Finisher mit Sattelheftung	Ja		
Lochungseinheit	Ja		
Druckerfunktion	Standard (PCL), Ja (PS)		
Netzwerkscannerfunktion	Standard		
Internetfaxfunktion	Ja		
Pull-Scan-Funktion (TWAIN)	Standard		
Faxfunktion	Ja		

Ja:Kann installiert werden. / Nein:Kann nicht installiert werden.

INFORMATIONEN ZUR ENTSORGUNG

A. Entsorgungsinformationen für Benutzer aus Privathaushalten

1. In der Europäischen Union

Achtung: Werfen Sie dieses Gerät zur Entsorgung bitte nicht in den normalen Hausmüll !

Gemäß einer neuen EU-Richtlinie, die die ordnungsgemäße Rücknahme, Behandlung und Verwertung von gebrauchten Elektro- und Elektronikgeräten vorschreibt, müssen elektrische und elektronische Altgeräte getrennt entsorgt werden.

Nach der Einführung der Richtlinie in den EU-Mitgliedstaaten können Privathaushalte ihre gebrauchten Elektro- und Elektronikgeräte nun kostenlos an ausgewiesenen Rücknahmestellen abgeben*.

In einigen Ländern* können Sie Altgeräte u.U. auch kostenlos bei Ihrem Fachhändler abgeben, wenn Sie ein vergleichbares neues Gerät kaufen.

*) Weitere Einzelheiten erhalten Sie von Ihrer Gemeindeverwaltung.

Wenn Ihre gebrauchten Elektro- und Elektronikgeräte Batterien oder Akkus enthalten, sollten diese vorher entnommen und gemäß örtlich geltenden Regelungen getrennt entsorgt werden.

Durch die ordnungsgemäße Entsorgung tragen Sie dazu bei, dass Altgeräte angemessen gesammelt, behandelt und verwendet werden. Dies verhindert mögliche schädliche Auswirkungen auf Umwelt und Gesundheit durch eine unsachgemäße Entsorgung.

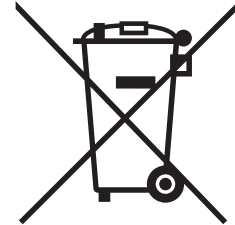

Achtung: Ihr Produkt trägt dieses Symbol. Es besagt, dass Elektro- und Elektronikgeräte nicht mit dem Hausmüll entsorgt, sondern einem getrennten Rücknahmesystem zugeführt werden sollten.

2. In anderen Ländern außerhalb der EU

Bitte erkundigen Sie sich bei Ihrer Gemeindeverwaltung nach dem ordnungsgemäßen Verfahren zur Entsorgung dieses Geräts.

Für die Schweiz: Gebrauchte Elektro- und Elektronikgeräte können kostenlos beim Händler abgegeben werden, auch wenn Sie kein neues Produkt kaufen. Weitere Rücknahmesysteme finden Sie auf der Homepage von www.swico.ch oder www.sens.ch.

B. Entsorgungsinformationen für gewerbliche Nutzer

1. In der Europäischen Union

Wenn Sie dieses Produkt für gewerbliche Zwecke genutzt haben und nun entsorgen möchten:

Bitte wenden Sie sich an Ihren SHARP Fachhändler, der Sie über die Rücknahme des Produkts informieren kann.

Möglicherweise müssen Sie die Kosten für die Rücknahme und Verwertung tragen. Kleine Produkte (und kleine Mengen) können möglicherweise bei Ihrer örtlichen Rücknahmestelle abgegeben werden.

Für Spanien: Bitte wenden Sie sich an das vorhandene Rücknahmesystem oder Ihre Gemeindeverwaltung, wenn Sie Fragen zur Rücknahme Ihrer Altgeräte haben.

2. In anderen Ländern außerhalb der EU

Bitte erkundigen Sie sich bei Ihrer Gemeindeverwaltung nach dem ordnungsgemäßen Verfahren zur Entsorgung dieses Geräts.

Administrator

Name:

Kontaktieren unter:



Informationen, die der Administrator des Geräts braucht, werden auf die Rückseite dieses Blattes gedruckt.

(Trennen Sie diese Seite aus dem Handbuch heraus und bewahren Sie sie an einem sicheren Ort auf. Tragen Sie außerdem den Namen des Administrators und seine Kontaktinformationen in die leeren Felder links ein.)

FÜR DEN ADMINISTRATOR DES GERÄTS

(Trennen Sie diese Seite aus dem Handbuch heraus und bewahren Sie sie an einem sicheren Ort auf.)

Werkseitig gewählte Standardpasswörter

Für den Zugriff auf die Systemeinstellungen ist das Administratorpasswort zur Anmeldung mit Administratorberechtigungen erforderlich. Die Systemeinstellungen können sowohl in den Webseiten als auch über das Bedienfeld konfiguriert werden. Für den Zugriff auf die Systemeinstellungen über die Webseiten ist ebenfalls das Passwort erforderlich.

Werkseitig eingestelltes Standardadministratorpasswort

Werkseitige Standardeinstellung: admin

Speichern Sie nach dem Installieren des Geräts unverzüglich ein neues Administratorpasswort. Nachdem das Administratorpasswort geändert wurde, ist zur Wiederherstellung des werkseitig eingestellten Standardpassworts die Eingabe des neuen Passworts erforderlich. Prägen Sie sich das neue Passwort deshalb sorgfältig ein.

Werkseitig eingestellte Standardpasswörter (Webseiten)

Werkseitig sind zwei Standardkonten konfiguriert: "Administrator" und "Benutzer". Eine als "Administrator" angemeldete Person kann alle Einstellungen in den Webseiten konfigurieren. Zusätzlich kann ein Administrator mit der Aktivierung von "Benutzer"-Konten den Zugang zu anderen Einstellungen einschränken.

Nachfolgend sind die werkseitig eingestellten Standardpasswörter angegeben.

	Werkseitig eingestelltes Standardkonto	Werkseitig eingestelltes Standardpasswort
Benutzer	users	users
Administrator	admin	admin

Weiterleiten aller übertragenen und empfangenen Daten an den Administrator (Dokumentenadministrationsfunktion)

Diese Funktion wird dazu verwendet, alle vom Gerät übertragenen und empfangenen Daten an ein festgelegtes Ziel (Zieladresse für Scannen zu E-Mail, für Scannen zu FTP, für Scannen zum Netzwerkordner oder für Scannen zum Desktop) weiterzuleiten.

Der Administrator des Geräts kann diese Funktion dazu verwenden, alle übertragenen und empfangenen Dateien zu archivieren.

Zum Konfigurieren der Einstellungen der Dokumentenverwaltung klicken Sie auf [Applikationseinstellungen] und anschließend auf [Dokumentenverwaltung] im Webseitenmenü. (Sie müssen über Administratorrechte verfügen.)

Hinweis:

- Die Format-, Belichtungs- und Auflösungseinstellungen der übertragenen und empfangenen Daten bleiben beim Weiterleiten der Daten in Kraft.
- Die nachfolgenden Funktionen können nicht verwendet werden, wenn übertragene Faxnachrichten weitergeleitet werden. In diesem Fall werden die Tasten [Speich. send.] und [Dir. senden] nicht angezeigt.
Schnelle Online-Übertragung, Direktübertragung, Wählen mit Lautsprecher

Anerkennung der Warenzeichen

Die folgenden Warenzeichen und eingetragenen Warenzeichen werden in Verbindung mit dem Gerät, seinen Peripheriegeräten und seinem Zubehör verwendet.

- Microsoft®, Windows®, Windows® 98, Windows® Me, Windows NT® 4.0, Windows® 2000, Windows® XP, Windows Server® 2003 und Internet Explorer® sind eingetragene Warenzeichen oder Warenzeichen der Microsoft Corporation in den USA und in anderen Ländern.
- PostScript ist ein eingetragenes Warenzeichen von Adobe Systems Incorporated.
- Macintosh, Mac OS, AppleTalk, EtherTalk, LaserWriter und Safari sind eingetragene Warenzeichen oder Warenzeichen der Apple Computer, Inc.
- Netscape Navigator ist ein Warenzeichen der Netscape Communications Corporation.
- Adobe, das Adobe-Logo, Acrobat, das Adobe PDF-Logo und Reader sind eingetragene Warenzeichen der Adobe Systems Incorporated in den Vereinigten Staaten und in anderen Ländern.
- PCL ist ein eingetragenes Warenzeichen der Hewlett-Packard Company.
- IBM, PC/AT und PowerPC sind Warenzeichen der International Business Machines Corporation.
- Sharpdesk ist ein eingetragenes Warenzeichen der Sharp Corporation.
- Alle anderen Warenzeichen und Urheberrechte sind das Eigentum ihrer jeweiligen Inhaber.

Candid und Taffy sind Markenzeichen von Monotype Imaging, Inc. und am United States Patent and Trademark Office (Patentamt der USA) registriert und können in bestimmten Verwaltungsbereichen registriert sein. CG Omega, CG Times, Garamond Antiqua, Garamond Halbfett, Garamond Kursiv, Garamond und Halbfett Kursiv sind Markenzeichen von Monotype Imaging, Inc. und können in bestimmten Verwaltungsbereichen registriert sein. Albertos, Arial, Coronet, Gill Sans, Joanna und Times New Roman sind Markenzeichen von The Monotype Corporation, die am United States Patent and Trademark Office (Patentamt der USA) registriert sind und diese können in bestimmten Verwaltungsbereichen registriert sein. Avant Garde, ITC Bookman, Lubalin Graph, Mona Lisa, Zapf Chancery und Zapf Dingbats sind Markenzeichen von International Typeface Corporation, die im United States Patent and Trademark Office (Patentamt der USA) registriert sind und diese können an bestimmten Gerichtsständen registriert sein. Clarendon, Eurostile, Helvetica, Optima, Palatino, Stempel Garamond, Times und Univers sind Markenzeichen von der Heidelberger Druckmaschinen AG, die an bestimmten Gerichtsständen registriert sein können, ausschließlich unter Lizenz von Linotype Library GmbH, einer hundertprozentigen Tochter von Heidelberger Druckmaschinen AG. Apple Chancery, Chicago, Geneva, Monaco und New York sind Markenzeichen von Apple Computer Inc. und können an bestimmten Gerichtsständen registriert sein. HGGothicB, HGMinchoL, HGP GothicB und HGPMInchoL sind Markenzeichen der Ricoh Company, Ltd. und können an bestimmten Gerichtsständen registriert sein. Wingdings ist eine registrierte Marke von Microsoft Corporation in den Vereinigten Staaten und anderen Ländern. Marigold und Oxford sind Markenzeichen von Arthur Baker und können an bestimmten Gerichtsständen registriert sein. Antique Olive ist ein Markenzeichen von Marcel Olive und kann an bestimmten Gerichtsständen registriert sein. Hoefler Text ist ein Markenzeichen von Johnathan Hoefler und kann an bestimmten Gerichtsständen registriert sein. ITC ist ein Markenzeichen von International Typeface Corporation, das im United States Patent and Trademark Office (Patentamt der USA) registriert ist und es kann an bestimmten Gerichtsständen registriert sein. Agfa ist ein Markenzeichen von der Agfa-Gevaert-Gruppe und kann an bestimmten Gerichtsständen registriert sein. Intellifont, MicroType und UFST sind Markenzeichen von Monotype Imaging, Inc., die am United States Patent and Trademark Office (Patentamt der USA) registriert sind und diese können an bestimmten Gerichtsständen registriert sein. Macintosh und TrueType sind Markenzeichen von Apple Computer Inc, die im United States Patent and Trademark Office (Patentamt der USA) und anderen Ländern registriert sind. PostScript ist ein Markenzeichen von Adobe Systems Incorporated und kann an einigen Gerichtsständen registriert sein. HP, PCL, FontSmart und LaserJet sind Markenzeichen von Hewlett-Packard und können an einigen Gerichtsständen registriert sein. Das Type 1, das in dem Produkt Monotype Imaging's UFST prozessorresident ist, ist unter Lizenz von Electronics For Imaging, Inc. Alle anderen Markenzeichen sind Eigentum ihrer jeweiligen Besitzer.

SHARP ELECTRONICS (Europe) GmbH
Sonninstraße 3, D-20097 Hamburg

Fehlerbehebung



INFORMATIONEN ZU DIESEM HANDBUCH

Dieses Handbuch enthält Fragen und Antworten zu allgemeinen Problemen. Die Fragen sind in die Kapitel "BESEITIGUNG VON PAPIERSTAUS", "KOPIEREN", "DRUCKEN", "SCANNEN", "DOKUMENTENABLAGE", "INSTALLATION" und "WEITERE PROBLEME". Suchen Sie die entsprechende Frage zu Ihrem Problem und lösen Sie das Problem mithilfe der Antwort. Wenn Sie ein Problem mit diesem Handbuch nicht lösen können, wenden Sie sich an Ihren Händler oder die nächstgelegene autorisierte Servicevertretung.

In diesem Handbuch verwendete Konventionen

• Systemeinstellungen

Das Handbuch enthält Beschreibungen zu den Systemeinstellungen, die folgendem Beispiel gleichen.

Beispiel: → Systemeinstellungen (Administrator) > "Kopier-Einstellungen" > "Drehen bei Kopie-Einst." >

Dies ist eine verkürzte Beschreibung der Schritte zum Auswählen der Einstellung. ">" stellt eine Ebene in den Einstellungen dar und zeigt den Status der Einstellung nach dem Deaktivieren an. Verwenden Sie diese Beschreibungen als Kurzanleitung zum Konfigurieren der Einstellungen.

Eine detaillierte Beschreibung der anwenderspezifischen Einstellungen finden Sie in der Systemeinstellungsanleitung.

• Hinweise auf andere Abschnitte

Einige Erklärungen im Handbuch weisen auf weitere Seiten. Beziehen Sie auch diese Seiten bei der Lösung Ihres Problems mit ein.

Beispiel:  Abbildung des Geräts (A) (Seiten 59)

Beachten Sie bitte die folgenden Hinweise

- Bitte lesen Sie Informationen zum Installieren der in diesem Handbuch erwähnten Treiber und Software im getrennten Softwareeinrichtungshandbuch / Sharpdesk Installationsanleitung nach.
- Für Informationen über Ihr Betriebssystem wird auf Ihr Betriebssystemhandbuch oder die Online-Hilfe verwiesen.
- Die in diesem Handbuch erläuterten Bildschirme und Verfahren beziehen sich vorwiegend auf Windows® XP in Windows®-Umgebungen und auf Mac OS X v10.4 in Macintosh-Umgebungen. Die Bildschirme können je nach Betriebssystemversion variieren.
- Bitte ersetzen Sie bei allen Verweisen auf "MX-xxxx" in diesem Handbuch "xxxx" durch die Modellbezeichnung Ihres Geräts.
- Zur in diesem Handbuch angeführten "MX-1800/2300/2700 Serie" bzw. "MX-3500/4500 Serie" gehören die folgenden Modelle:
MX-1800/2300/2700 Serie: MX-1800N, MX-2300N, MX-2700N
MX-3500/4500 Serie: MX-3500N, MX-3501N, MX-4500N, MX-4501N
- Dieses Handbuch enthält Verweise auf die Faxfunktion. Beachten Sie jedoch bitte, dass die Faxfunktion in einigen Ländern und Regionen nicht zur Verfügung steht.
- Dieses Handbuch wurde sehr sorgfältig vorbereitet. Bitte wenden Sie sich bei etwaigen Kommentaren oder Bedenken bezüglich des Handbuchs an Ihren Händler oder Ihre nächstgelegene autorisierte Servicevertretung.
- Dieses Produkt wurde strikten Qualitätskontroll- und Inspektionsverfahren unterzogen. Bitte wenden Sie sich im unwahrscheinlichen Fall eines Defekts oder eines anderen Problems an Ihren Händler oder an Ihren nächstgelegenen autorisierten Servicevertreter.
- Mit Ausnahme der gesetzlich verordneten Verantwortung ist SHARP nicht für Fehler verantwortlich, die während der Verwendung des Produkts oder seiner Optionen auftreten, oder Fehler aufgrund des inkorrekten Betriebs des Produkts oder seiner Optionen, oder andere Fehler, oder jegliche andere Schäden, die aufgrund der Verwendung des Produkts auftreten.

Achtung

- Das Reproduzieren, Adaptieren oder Übersetzen des Inhalts des Handbuchs ohne vorherige schriftliche Genehmigung ist mit Ausnahme des urheberrechtlich erlaubten Umfangs verboten.
- Alle in diesem Handbuch enthaltenen Informationen können ohne vorherige Ankündigung geändert werden.

Illustrationen und das in diesem Handbuch abgebildete Bedienfeld und Touch-Panel

Die Peripheriegeräte sind im Allgemeinen optional. In einigen Modellen sind bestimmte Peripheriegeräte jedoch als Standardausrüstung installiert.

Die Erläuterungen in diesem Handbuch setzen voraus, dass ein rechtes Fach und ein Unterschrank/2x500-Blatt-Papierkassette am (standardmäßig mit einem automatischen Originaleinzug ausgestatteten) MX-2700N installiert sind.

Zur weiteren Beschreibung bestimmter Funktionen und Verwendungsarten basieren einige Erläuterungen auf der Annahme, dass zusätzliche Peripheriegeräte installiert sind.

Die in diesem Handbuch aufgeführten Bildschirmanzeigen, Meldungen und Tastennamen können aufgrund von Verbesserungen und Änderungen von denen am Gerät abweichen.

MITGELIEFERTE HANDBÜCHER

Dieses Handbuch enthält Lösungen zu allgemeinen Problemen. Detaillierte Informationen zur Handhabung des Geräts finden Sie in folgenden Handbüchern.

Gedruckte Handbücher

Handbuchname	Inhalt
Sicherheitshandbuch / Fehlerbehebung (Dieses Handbuch)	Dieses Handbuch enthält Anleitungen zum sicheren Gebrauch des Geräts sowie die technischen Daten des Geräts und seiner Peripheriegeräte und erläutert das Entfernen von Papierstaus und stellt Antworten zu häufig gestellten Fragen bezüglich des Gerätebetriebs in jedem Modus bereit. Beziehen Sie sich auf dieses Handbuch, wenn Sie Schwierigkeiten bei der Verwendung des Geräts haben.
Softwareeinrichtungshandbuch / Sharpdesk Installationsanleitung	Dieses Handbuch erläutert das Installieren der Software und das Konfigurieren von Einstellungen zur Verwendung des Geräts als Drucker oder Scanner.
Kurzanleitung	Dieses Handbuch stellt leicht verständliche Erläuterungen aller Gerätefunktionen in einem einzelnen Band bereit. Detaillierte Erläuterungen jeder Funktion sind in den im PDF-Format gespeicherten Handbüchern enthalten.
Faxkurzreferenzhandbuch (mit dem Fax-Modul geliefert)	In diesem Handbuch werden die grundlegenden Verfahren für die Verwendung der Faxfunktion des Geräts beschrieben; außerdem enthält es einen Überblick über die Merkmale der Faxfunktion, Vorgehensweisen zur Fehlerbehebung und technische Daten. Detaillierte Informationen über die Verwendung der Faxfunktion und die Systemeinstellungen für Fax finden Sie in der "Fax-Bedienungsanleitung" im PDF-Format.

Bedienungshandbücher im PDF-Format

Die im PDF-Format gespeicherten Handbücher stellen detaillierte Erläuterungen der Verfahren zur Verwendung des Geräts in jedem Modus bereit. Laden Sie die PDF-Handbücher zum Lesen von der Festplatte des Geräts herunter. Das Herunterladen der Handbücher ist unter "Herunterladen der Handbücher im PDF-Format" in der Kurzanleitung erläutert.

Handbuchname	Inhalt
Bedienungsanleitung	Dieses Handbuch enthält Informationen wie z.B. grundlegende Bedienungsverfahren sowie Anleitungen zum Einlegen von Papier und zur Gerätepflege.
Kopier-Bedienungsanleitung	Dieses Handbuch enthält detaillierte Erläuterungen der zur Verwendung der Kopierfunktion erforderlichen Verfahren.
Drucker-Bedienungsanleitung	Dieses Handbuch enthält detaillierte Erläuterungen der zur Verwendung der Druckfunktion erforderlichen Verfahren.
Fax-Bedienungsanleitung	Dieses Handbuch enthält detaillierte Erläuterungen der Verfahren zur Verwendung der Faxfunktion und der zum Faxmodus in Bezug stehenden "Systemeinstellungen".
Scanner-Bedienungsanleitung	Dieses Handbuch enthält detaillierte Erläuterungen der Verfahren zur Verwendung der Scannerfunktion und der Internetfaxfunktion.
Dokumentenablage-Bedienungsanleitung	Dieses Handbuch enthält detaillierte Erläuterungen der Verfahren zur Verwendung der Dokumentenablagefunktion. Die Dokumentenablagefunktion ermöglicht Ihnen, die Dokumentendaten eines Kopier- oder Fax- oder die Daten eines Druckauftrags als eine Datei auf der Festplatte des Geräts zu speichern. Die Datei kann nach Bedarf abgerufen werden.
Systemeinstellungsanleitung	Dieses Handbuch erläutert die "Systemeinstellungen", die zum Konfigurieren unterschiedlicher Parameter entsprechend der Erfordernisse Ihres Arbeitsplatzes verwendet werden. Die gegenwärtigen Einstellungen können über die "Systemeinstellungen" angezeigt oder gedruckt werden.

BESEITIGUNG VON PAPIERSTAUS

In diesem Kapitel wird beschrieben, wie Sie einen Papierstau im Gerät beseitigen können.

Beseitigung von Papierstaus

Bei einem Papierstau wird "Zufuhrfehler. Bei Ausschalten Datenverlust" im Touch-Panel angezeigt und der Druckvorgang wird gestoppt. Berühren Sie in diesem Fall das Feld [Info] im Touch-Panel. Nach Berühren des Feldes werden Anweisungen zum Beseitigen des Papierstaus angezeigt. Befolgen Sie die Anweisungen. (Die ungefähre Lage des möglichen Papierstaus werden, wie unten abgebildet, durch blinkende Pfeilmarkierungen ▼ angezeigt.)

Lage des Papierstaus

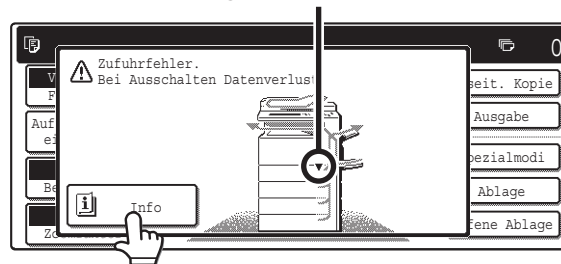

! Achtung

Die Fixiereinheit ist heiß. Vorsicht vor Verbrennungen beim Beseitigen eines Papierstaus.



- Berühren oder beschädigen Sie bei der Beseitigung eines Papierstaus nicht das Transferband.
- Ziehen Sie das Papier vorsichtig heraus, ohne es zu zerreißen.
- Im Gerät ist möglicherweise ein Papierstau aufgetreten. Prüfen Sie dies vorsichtig und beseitigen Sie den Papierstau.
- Wenn das Papier reißt, müssen Sie alle Papierstücke aus dem Gerät entfernen.

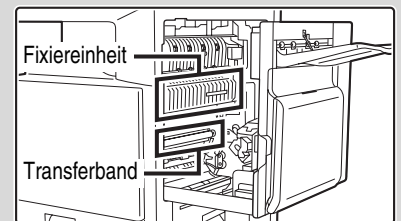

Abbildungen von Papierstaus

Wenn Sie nach dem Lesen der Anweisungen im Touch-Panel weitere Informationen benötigen, finden Sie weitere Angaben in den Abbildungen von Papierstaus auf den folgenden Seiten. Verwenden Sie die folgende Abbildung als Referenz und gehen Sie dann zu der Ihrer Situation entsprechenden Abbildung (1 bis 14).

☞ (1)-(4):Seite 26, (5)-(10):Seite 27,

☞ (11)-(14):Seite 28 (Nicht für MX-1800N verfügbar)

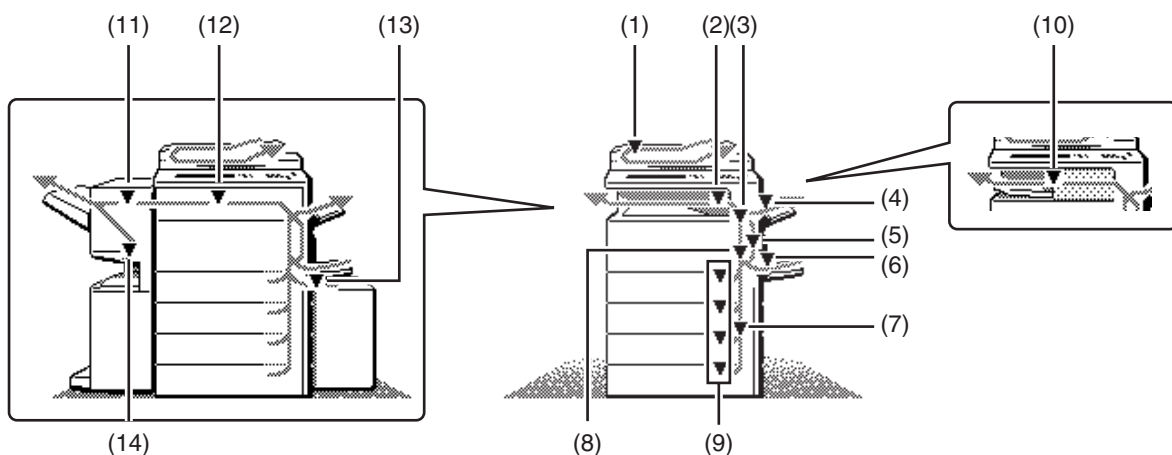

(1) Papierstau am Einzug der Originalvorlage

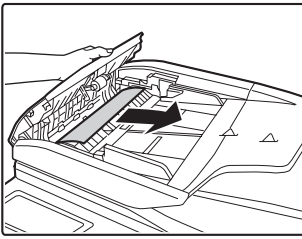

Abdeckung des Originaleinzugs öffnen und gestaute Originale entfernen.

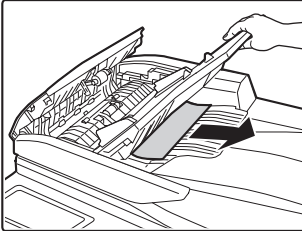

Ziehen Sie das Originaleinzugsfach heraus und entfernen Sie das gestaute Papier.

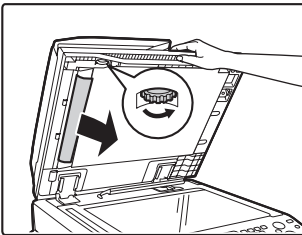

Öffnen Sie den automatischen Originaleinzug. Drehen Sie die Transferwalze in Pfeilrichtung und nehmen Sie das Original heraus.

(Bei Verwendung der MX-3501N/4501N)

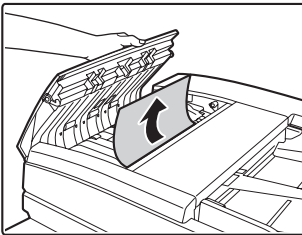

Abdeckung des Originaleinzugs öffnen und gestaute Originale entfernen.

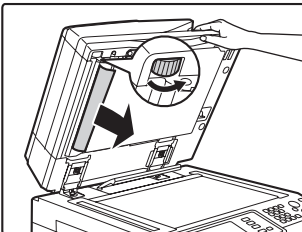

Öffnen Sie den automatischen Originaleinzug. Drehen Sie die Transferwalze in Pfeilrichtung und nehmen Sie das Original heraus.

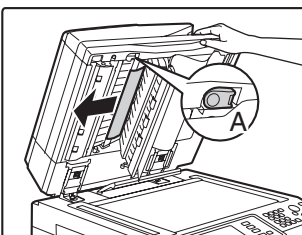

Drücken Sie Schalter A zum Lösen der Abdeckungsverriegelung und entfernen Sie das gestaute Original. Nachdem Sie das Original entfernt haben, müssen Sie die Abdeckung wieder korrekt anbringen.



Öffnen und schließen Sie nach Beseitigen des Papierstaus den automatischen Originaleinzug (oder die Abdeckung für den Originaleinzug oder das Originaleinzugsfach), um die Papierstau-Anzeige des Touch-Panels zu beenden.

(2) Papierstau im Ausgabebereich

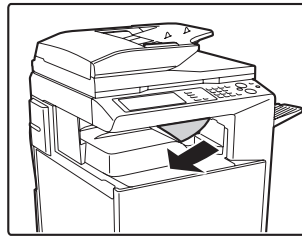

(3) Papierstau in der Fixiereinheit

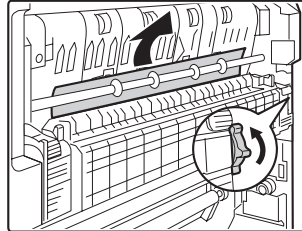

Knopf drehen und gestautes Papier entfernen.

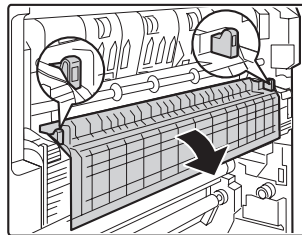

Befindet sich der Papierstau in der Fixiereinheit, öffnen Sie die Klappe der Fixiereinheit und beseitigen Sie den Papierstau.

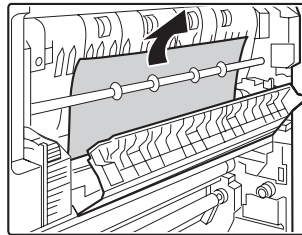

Knopf drehen und gestautes Papier entfernen.

! Achtung

**Die Fixiereinheit ist heiß. Verbrennungsgefahr!
(Berühren Sie keine Metallteile.)**



Auf dem entfernten Papier können Überreste von nicht fixiertem Toner sein. Verschmutzungsgefahr von Händen und Kleidung!

(4) Papierstau in der Ausgabereinheit (rechtes Fach)

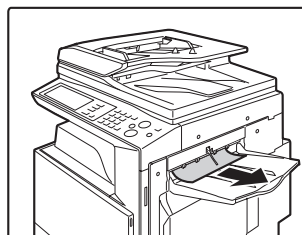

(5) Papierstau in der Wendeeinheit

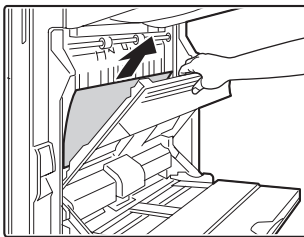

Öffnen Sie die Abdeckung für die Papierwendeeinheit und entfernen Sie das gestaute Papier.

(6) Papierstau im manuellen Einzug

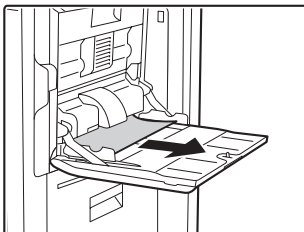

(7) Papierstau in Fach 1 bis Fach 4 (Seite)

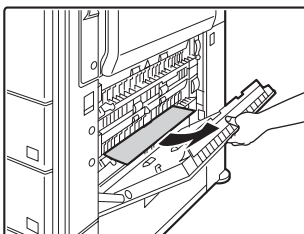

Der Papierstau kann im Inneren des Geräts aufgetreten sein. Prüfen Sie das sorgfältig, und beseitigen Sie den Papierstau.

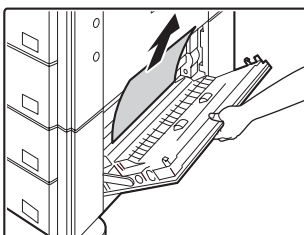

(8) Papierstau im Transportbereich

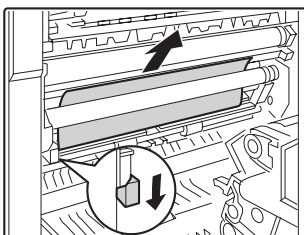

Drücken Sie den Hebel in Pfeilrichtung und beseitigen Sie das gestaute Papier.

(9) Papierstau in Fach 1 bis Fach 4 (im Fach)

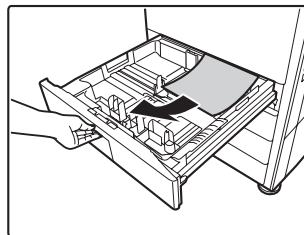

Öffnen Sie die rechte Abdeckung und prüfen Sie, ob ein Papierstau aufgetreten ist, bevor Sie das Fach herausziehen. Wenn Sie das Fach ohne vorherige Prüfung herausziehen,

zerreißen Sie möglicherweise gestautes Papier und erschweren dadurch das Beseitigen der im Gerät verbleibenden Papierstücke.

☞ (7) Papierstau in Fach 1 bis Fach 4 (Seite)

(10) Papierstau im Finisher

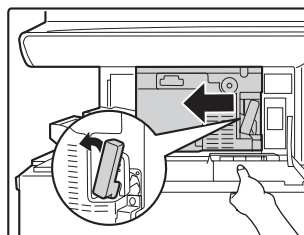

Drücken Sie den Hebel nach unten links, und schieben Sie den Finisher bis zum Anschlag nach links.

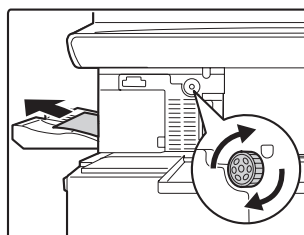

Wenn der Papierstau im Transportbereich aufgetreten ist, drehen Sie den Drehknopf der Walze in Pfeilrichtung, um den Papierstau zu entfernen.

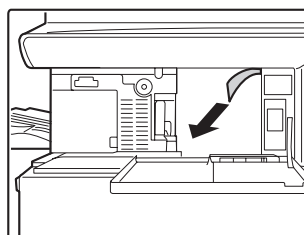
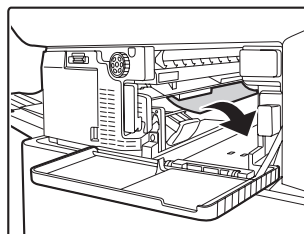

Vergewissern Sie sich, dass es keinen Papierstau im Gerät gibt.

Die Positionen (11) bis (14) sind für den MX-1800N nicht verfügbar

(11) Papierstau im Finisher mit Sattelheftung (oben)

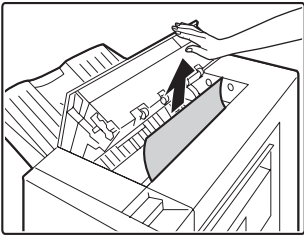

Öffnen Sie den oberen Deckel und nehmen Sie falsch eingezogenes Papier heraus.

(12) Papierstau in der Papierdurchlaufereinheit

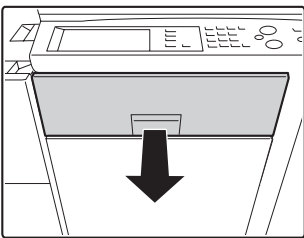

Ziehen Sie die mittlere Abdeckung heraus und entfernen Sie das gestaute Papier.

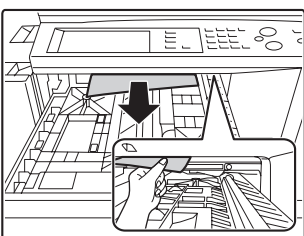
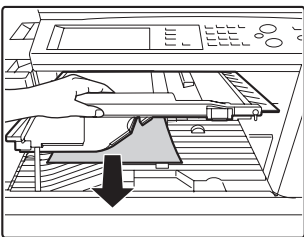

Überprüfen Sie die Papierwendeeinheit im Inneren des Fachs und entfernen Sie eventuell gestautes Papier. *Im Inneren des Geräts ist ein Papierstau aufgetreten. Sehen Sie nach.

(13) Papierstau in Großraummagazin

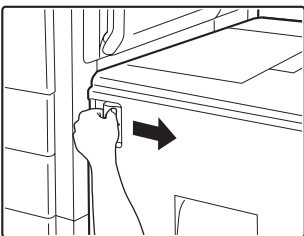

Halten Sie den Entriegelungshebel fest, und schieben Sie dabei das Großraummagazin vorsichtig bis zum Anschlag von der Haupteinheit weg.

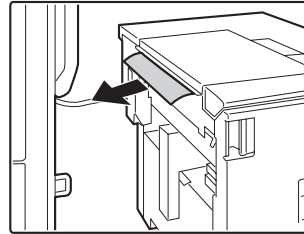
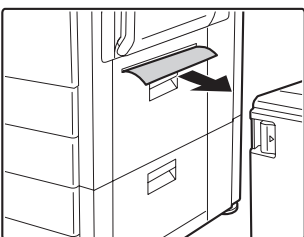

(14) Papierstau im Finisher mit Sattelheftung (unten)

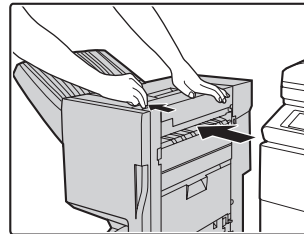

Ziehen Sie am Hebel und schieben Sie den Finisher mit Sattelheftung nach links bis zum Anschlag.

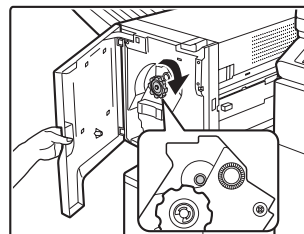

Knopf drehen, bis blaue Markierung sichtbar.



Rechte Finisher-Abdeckung öffnen und gestautes Papier entfernen.

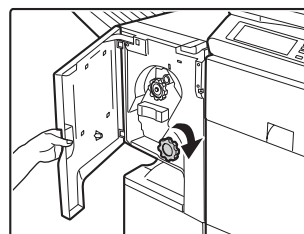

Knopf drehen und gestautes Papier entfernen.

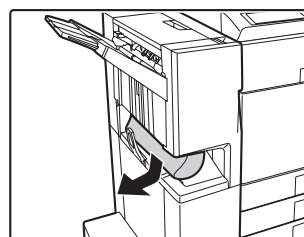

KOPIEREN

Dieses Kapitel enthält Lösungen zu allgemeinen Kopierproblemen. Im folgenden Inhaltsverzeichnis finden Sie die entsprechende Seite zu Ihrer Frage oder Ihrem Problem.

Probleme bei Kopiervorgängen

- Es wird nicht gedruckt. 29
- Die automatische Auswahl des Farbmodus funktioniert nicht. 29
- Die Bilddrehung schlägt fehl. 30
- Das zweiseitige Kopieren funktioniert nicht. 30
- Das Papierformat eines Fachs kann nicht eingestellt werden. 30

Probleme bei Ergebnissen von Kopiervorgängen

- Das Bild ist zu hell oder zu dunkel. 31
- Keine Farben vorhanden. 31
- Ein Teil des Bildes ist abgeschnitten. 31
- Die Kopien sind leer. 31

- Wenn Sie keine Angaben zum gewünschten Thema im Inhaltsverzeichnis finden, gehen Sie zu "WEITERE PROBLEME" (Seite 50).
- Wenn Sie mit den Lösungsvorschlägen in diesem Handbuch das Problem nicht lösen können, schalten Sie die Taste [EIN/AUS] (⏻) und den Hauptstromschalter aus. Warten Sie mindestens 10 Sekunden und schalten Sie dann den Hauptstromschalter und die Taste [EIN/AUS] (⏻) in dieser Reihenfolge ein.
- * Wenn die Anzeige ONLINE leuchtet oder die Anzeige DATEN leuchtet oder blinkt, schalten Sie weder den Hauptstromschalter aus noch ziehen Sie das Stromkabel heraus. Dies kann zu Beschädigungen der Festplatte oder zum Verlust der gespeicherten oder empfangenen Daten führen.

Probleme bei Kopiervorgängen

Problem	Prüfung	Lösung
Es wird nicht gedruckt.	Wurden Funktionen vom Administrator deaktiviert?	Wenn die Benutzerauthentifizierung aktiviert ist, sind Funktionen, die Sie verwenden können, und Seitenzähler möglicherweise in Ihren Benutzereinstellungen eingeschränkt. Wenden Sie sich an Ihren Administrator.
Die automatische Auswahl des Farbmodus funktioniert nicht.	Verwenden Sie eine der folgenden Originalsorten? Schwarz & Weiß ist nicht ausgewählt <ul style="list-style-type: none"> • Enthält das Originalblatt Farben oder Farbtöne? Farbe ist nicht ausgewählt <ul style="list-style-type: none"> • Die Farbe im Original ist sehr hell. • Die Farbe im Original ist sehr dunkel, fast schwarz. • Enthält nur ein sehr kleiner Teil des Originals Farben? 	Wenn der Farbmodus auf "Auto" eingestellt ist, erkennt das Gerät, ob das Original schwarzweiß oder farbig ist, wenn die Taste [FARBE STARTEN] (●●●●) gedrückt wird. Wenn das Original jedoch dem Text hier links gleicht, kann die automatische Erkennung möglicherweise fehlschlagen. In diesem Fall müssen Sie den Farbmodus manuell festlegen.

Problem	Prüfung	Lösung
Die Bildrotation schlägt fehl.	Haben Sie das Papierformat oder das Kopierverhältnis manuell ausgewählt?	Kopieren Sie mit der automatischen Papierauswahl und der automatischen Verhältnisauswahl.
	Kopieren Sie mit Einstellungen, die Drehen bei Kopieren nicht zulassen?	Drehen bei Kopieren kann normalerweise mit weiteren Spezialmodi kombiniert werden; einige Kombinationen sind allerdings unzulässig. Wenn eine unzulässige Kombination ausgewählt ist, wird eine Meldung am Touch-Panel angezeigt.
	Ist "Drehen bei Kopie-Einst." in den Systemeinstellungen (Administrator) deaktiviert?	Wenden Sie sich an den Administrator. Wenn Sie der Administrator sind, aktivieren Sie "Drehen bei Kopie-Einst." → Systemeinstellungen (Administrator) > "Kopier-Einstellungen" > "Drehen bei Kopie-Einst." > <input checked="" type="checkbox"/> .
Das zweiseitige Kopieren funktioniert nicht.	Ist in den Einstellungen der Papiersorte des ausgewählten Fachs eine Papiersorte festgelegt, die nicht für zweiseitiges Kopieren verwendet werden kann?	Prüfen Sie die "Papierfacheinstellungen" in den Systemeinstellungen. Wenn das Kontrollkästchen [Duplex deaktivieren] aktiviert ist <input checked="" type="checkbox"/> , ist zweiseitiges Kopieren mit diesem Fach nicht möglich. Legen Sie in der Einstellung der Papiersorte eine Papiersorte fest, die für zweiseitiges Kopieren verwendet werden kann. → Systemeinstellungen > "Papier-Kass. einstellen" > "Papierfacheinstellungen"
	Verwenden Sie ein spezielles Papierformat oder eine spezielle Papiersorte?	Papiersorten und -formate, die für zweiseitiges Kopieren verwendet werden können, finden Sie unter "TECHNISCHE DATEN" im Sicherheitshandbuch.
	Kopieren Sie mit Einstellungen, die zweiseitiges Kopieren nicht ermöglichen?	Das zweiseitige Kopieren kann normalerweise mit weiteren Spezialmodi kombiniert werden, einige Kombinationen sind allerdings unzulässig. Wenn eine unzulässige Kombination ausgewählt ist, wird eine Meldung im Touch-Panel angezeigt.
	Wurden Funktionen vom Administrator deaktiviert?	Einige Funktionen könnten in den Systemeinstellungen (Administrator) deaktiviert worden sein. Wenden Sie sich an Ihren Administrator. Wenn die Benutzerauthentifizierung aktiviert ist, sind Funktionen, die Sie verwenden können, und Seitenzähler möglicherweise in Ihren Benutzereinstellungen eingeschränkt. Wenden Sie sich an Ihren Administrator.
Das Papierformat eines Fachs kann nicht eingestellt werden.	Wurden Funktionen vom Administrator deaktiviert?	Einige Funktionen könnten in den Systemeinstellungen (Administrator) deaktiviert worden sein. Wenden Sie sich an Ihren Administrator.

Probleme bei Ergebnissen von Kopiervorgängen

Problem	Prüfung	Lösung
Das Bild ist zu hell oder zu dunkel.	Ist das Bild zu hell oder zu dunkel?	Wählen Sie den entsprechenden Belichtungsmodus für das zu kopierende Original und passen Sie die Belichtungsstufe manuell an.
	Ist ein geeigneter Belichtungsmodus für das Original ausgewählt?	<p>Durch Auswählen eines geeigneten Belichtungsmodus für das Original kann ein zufriedenstellendes Kopierergebnis erhalten werden. Wählen Sie abhängig vom Original einen der folgenden Belichtungsmodi.</p> <ul style="list-style-type: none"> • Text Verwenden Sie diesen Modus für normale Textdokumente. • Text/Fotoabzug Dieser Modus bietet das ausgewogenste Verhältnis für das Kopieren von Originalen, die sowohl Text als auch gedruckte Fotos enthalten, wie zum Beispiel Magazine oder Kataloge. • Text/Foto Dieser Modus bietet das ausgewogenste Verhältnis für das Kopieren von Originalen, die sowohl Text als auch Fotos enthalten, wie zum Beispiel Textdokumente mit eingefügten Fotos. • Gedrucktes Foto Dieser Modus eignet sich am besten für das Kopieren gedruckter Fotos, wie zum Beispiel in einem Magazin oder Katalog. • Foto Verwenden Sie diesen Modus zum Kopieren von Fotos. • Landkarte Dieser Modus eignet sich am besten für das Drucken von hellen Farbverläufen und kleinem, feinem Text, wie sie auf den meisten Landkarten verwendet werden. • Helles Original Verwenden Sie diesen Modus für Originale mit heller Bleistiftschrift.
Keine Farben vorhanden.	Haben Sie "Registrierungsabgleich" ausgeführt?	<p>Der Administrator muss "Registrierungsabgleich" ausführen. → Systemeinstellungen (Administrator) > "Geräte-Steuerung" > "Registrierungsabgleich" > "Auto-Abgleich"</p> <p>Wenn die Farbtöne aus sind, führen Sie "Automatische Farb-Kalibration" aus. (Wenn die Farben nach dem Abgleich immer noch aus sind, kann das Wiederholen des Abgleichs das Ergebnis möglicherweise verbessern.) → Systemeinstellungen (Administrator) > "Kopier-Einstellungen" > "Automatische Farb-Kalibration".</p>
Ein Teil des Bildes ist abgeschnitten.	Haben Sie für das Format des Originals und das Papierformat ein geeignetes Verhältnis ausgewählt?	Wählen Sie eine geeignete Verhältniseinstellung.
	Verwenden Sie Papier im Zollformat (AB)?	Wenn Sie Papier im Zollformat (AB) verwenden, müssen Sie das Format des Originals manuell festlegen.
Die Kopien sind leer.	Ist das Original korrekt eingelegt?	Wenn Sie das Vorlagenglas verwenden, muss das Original mit der beschrifteten Seite nach unten eingelegt werden. Wenn Sie den automatischen Originaleinzug verwenden, muss das Original mit der beschrifteten Seite nach oben eingelegt werden.

DRUCKEN

Dieses Kapitel enthält Lösungen zu allgemeinen Druckproblemen. Im folgenden Inhaltsverzeichnis finden Sie die entsprechende Seite zu Ihrer Frage oder Ihrem Problem.

Probleme bei Druckvorgängen

- Das Drucken schlägt fehl. 32
- Das Farbdrucken schlägt fehl. 34
- Das zweiseitige Drucken funktioniert nicht. 34
- Ein Fach, Finisher oder weiteres im Gerät installiertes Peripheriegerät kann nicht verwendet werden. 35

Probleme bei Ergebnissen von Druckvorgängen

- Das Bild ist körnig. 35
- Das Bild ist zu hell oder zu dunkel. 35
- Keine Farben vorhanden. 35
- Text und Linien sind blass und nur schwer zu erkennen. 35
- Ein Teil des Bildes ist abgeschnitten. 36
- Das Bild steht auf dem Kopf. 36
- Viele unsinnige Zeichen werden gedruckt. 37

- Wenn Sie keine Angaben zum gewünschten Thema im Inhaltsverzeichnis finden, gehen Sie zu "WEITERE PROBLEME" (Seite 50).
- Wenn Sie mit den Lösungsvorschlägen in diesem Handbuch das Problem nicht lösen können, schalten Sie die Taste [EIN/AUS] (⏻) und den Hauptstromschalter aus. Warten Sie mindestens 10 Sekunden und schalten Sie dann den Hauptstromschalter und die Taste [EIN/AUS] (⏻) in dieser Reihenfolge ein.
- * Wenn die Anzeige ONLINE leuchtet oder die Anzeige DATEN leuchtet oder blinkt, schalten Sie weder den Hauptstromschalter aus noch ziehen Sie das Stromkabel heraus. Dies kann zu Beschädigungen der Festplatte oder zum Verlust der gespeicherten oder empfangenen Daten führen.

Probleme bei Druckvorgängen

Problem	Prüfung	Lösung
Das Drucken schlägt fehl.	Ist der Computer richtig mit dem Gerät verbunden?	Vergewissern Sie sich, dass das Kabel fest an den LAN-Anschlüssen oder dem USB-Anschluss an Ihrem Computer und dem Gerät angeschlossen ist. Wenn Sie mit einem Netzwerk verbunden sind, prüfen Sie auch die Anschlüsse zum Hub. ☞ Abbildung des Geräts (L) (M) (Seite 60)
	Ist das Gerät im gleichen Netzwerk (LAN usw.) registriert wie der Computer?	Das Gerät muss mit dem gleichen Netzwerk verbunden sein wie der Computer. Wenn Sie nicht wissen, mit welchem Netzwerk das Gerät verbunden ist, wenden Sie sich an den Netzwerkadministrator.

Problem	Prüfung	Lösung
Das Drucken schlägt fehl.	Ist die richtige IP-Adresse ausgewählt? (Windows)	<p>Hat das Gerät keine dauerhafte IP-Adresse (das Gerät erhält eine IP-Adresse von einem DHCP-Server), ist das Drucken nicht möglich, wenn sich die IP-Adresse ändert. Drucken Sie die Liste "Liste aller anwender-spezifischen Einstellungen" in den Systemeinstellungen aus und prüfen Sie die IP-Adresse des Geräts. Wenn sich die IP-Adresse geändert hat, ändern Sie die Anschlusseinstellungen im Druckertreiber.</p> <p>→ Systemeinstellungen > "Listendruck (Benutzer)" > "Liste aller anwender-spezifischen Einstellungen"</p> <p>📖 Softwareeinrichtungshandbuch / Sharpdesk Installationsanleitung</p> <p>Wenn sich die IP-Adresse häufig ändert, wird empfohlen, dem Gerät eine dauerhafte IP-Adresse zuzuweisen.</p> <p>→ Systemeinstellungen (Administrator) > "Netzwerk-Einstellung" > "IP-Adresseinstellungen".</p>
	Verwenden Sie einen mit Standard TCP/IP Port erstellten Druckeranschluss? (Windows 2000/XP/Server 2003)	<p>Wenn ein mit Standard TCP/IP Port unter Windows erstellter Anschluss verwendet wird und das Kontrollkästchen [SNMP-Status aktiviert] markiert <input checked="" type="checkbox"/> ist, kann u. U. nicht ordnungsgemäß gedruckt werden. Stellen Sie das Kontrollkästchen [SNMP-Status aktiviert] auf <input type="checkbox"/>.</p> <p>📖 Softwareeinrichtungshandbuch / Sharpdesk Installationsanleitung</p>
	Ist AppleTalk aktiv? (Macintosh)	<p>Klicken Sie unter Mac OS X auf [Netzwerk] in [Systemeinstellungen] und wählen Sie "Ethernet (integriert)" in "Zeigen". Klicken Sie auf die Registerkarte [AppleTalk] und wählen Sie [AppleTalk aktivieren].</p> <p>Unter Mac OS 9.0 to 9.2.2 öffnen Sie den [Auswahl] im Menü Apple und wählen Sie [Aktiviert]. Das Drucken ist nur möglich, wenn [Aktiviert] gewählt ist. Der Administrator muss prüfen, ob "EtherTalk aktivieren" in den Systemeinstellungen (Administrator) aktiviert ist. (Die werkseitige Standardeinstellung ist "Aktivieren".)</p> <p>→ Systemeinstellungen (Administrator) > "Netzwerk-Einstellung" > "EtherTalk aktivieren" > <input checked="" type="checkbox"/></p>
	Ist "Verbindung" für AppleTalk auf [Ethernet] eingestellt? (Mac OS 9.0-9.2.2)	<p>Öffnen Sie [AppleTalk] in [Kontrollfelder] und stellen Sie sicher, dass [Ethernet] im Menü "Verbindung" gewählt ist. Das Drucken ist nur möglich, wenn [Ethernet] gewählt ist.</p>
	Ist der Computer in einem nicht stabilen Zustand?	<p>Das Drucken ist gelegentlich nicht möglich, wenn mehrere Anwendungen gleichzeitig ausgeführt werden oder nicht genug Speicherplatz oder Festplattenspeicher verfügbar ist. Starten Sie den Computer neu.</p>
	Ist das Gerät im für das Drucken verwendeten Softwareprogramm richtig festgelegt?	<p>Vergewissern Sie sich, dass der Druckertreiber des Geräts im Druckfenster der Anwendung ausgewählt ist. Wenn der Druckertreiber nicht in der Liste der verfügbaren Druckertreiber angezeigt wird, ist er möglicherweise nicht richtig installiert. Entfernen Sie den Druckertreiber und installieren Sie ihn erneut.</p> <p>📖 INSTALLATION (Seite 46)</p>
	Funktionieren die Netzwerkverbindungsgeräte normal?	<p>Vergewissern Sie sich, dass die Router und weitere Netzwerkverbindungsgeräte korrekt funktionieren. Wenn ein Gerät ausgeschaltet oder fehlerhaft ist, finden Sie Angaben zur Lösung dieses Problems im Handbuch des jeweiligen Geräts.</p>

Problem	Prüfung	Lösung
Das Drucken schlägt fehl.	Ist die Einstellung der E/A-Zeitüberschreitung zu kurz?	Wenn die eingestellte Zeit für die E/A-Zeitüberschreitung zu kurz ist, können Fehler während des Schreibens an den Drucker auftreten. Der Geräteadministrator muss eine geeignete Zeit in "E/A-Zeitüberschreitung" festlegen. → Systemeinstellungen (Administrator) > "Drucker-Einstellungen" > "Schnittstelleneinstellungen" > "E/A-Zeitüberschreitung"
	Wurde eine Meldungsseite gedruckt?	Eine Meldungsseite wird gedruckt. Diese Seite enthält die Ursache für das Problem, wenn ein Druckauftrag nicht wie festgelegt ausgeführt werden kann und die Ursache nicht in der Anzeige erscheint. Lesen Sie diese und führen Sie die entsprechenden Aktionen aus. In den folgenden Situationen wird beispielsweise eine Meldungsseite gedruckt. <ul style="list-style-type: none"> • Der Druckauftrag ist zu groß für den Speicher. • Es wurde eine Funktion festgelegt, die vom Administrator verboten wurde. * In der werksseitigen Standardeinstellung ist die Meldungsseite deaktiviert.
	Wurden Funktionen vom Administrator deaktiviert?	Wenn die Benutzerauthentifizierung aktiviert ist, sind Funktionen, die Sie verwenden können, und Seitenzähler möglicherweise in Ihren Benutzereinstellungen eingeschränkt. Wenden Sie sich an Ihren Administrator.
Das Farbdrukken schlägt fehl.	Ist der Farbmodus auf "Farbe" eingestellt?	Wählen Sie für die Farbmoduseinstellung "Automatisch" oder "Farbe". Die Farbmoduseinstellung ist konfiguriert Windows: Auf der Registerkarte [Farbe] des Druckertreibers. Macintosh: Im Menü [Farbe] des Druckfensters. (Unter Mac OS X v10.1.5 die Registerkarte [Farbe] von [Printer Features].) Unter Windows kann [Schwarzweißdruck] auch auf der Registerkarte [Allgemein] des Druckertreibers gewählt werden. Wenn Sie farbig drucken möchten, darf das Kontrollkästchen [Schwarzweißdruck] auf der Registerkarte [Allgemein] nicht aktiviert sein <input type="checkbox"/> .
	Wurden Funktionen vom Administrator deaktiviert?	Wenn die Benutzerauthentifizierung aktiviert ist, sind Funktionen, die Sie verwenden können, und Seitenzähler möglicherweise in Ihren Benutzereinstellungen eingeschränkt. Wenden Sie sich an Ihren Administrator.
Das zweiseitige Drucken funktioniert nicht.	Ist in den Einstellungen der Papiersorte des ausgewählten Fachs eine Papiersorte festgelegt, die nicht für zweiseitiges Drucken verwendet werden kann?	Prüfen Sie die "Papierfacheinstellungen" in den Systemeinstellungen. Wenn das Kontrollkästchen [Duplex deaktivieren] aktiviert ist <input checked="" type="checkbox"/> , ist zweiseitiges Drucken mit diesem Fach nicht möglich. Legen Sie in der Einstellung der Papiersorte eine Papiersorte fest, die für zweiseitiges Kopieren verwendet werden kann. → Systemeinstellungen > "Papier-Kass. einstellen" > "Papierfacheinstellungen"
	Verwenden Sie ein spezielles Papierformat oder eine spezielle Papiersorte?	Papiersorten und -formate, die für zweiseitiges Drucken verwendet werden können, finden Sie unter "TECHNISCHE DATEN" im Sicherheitshandbuch.
	Wurden Funktionen vom Administrator deaktiviert?	Einige Funktionen könnten in den Systemeinstellungen (Administrator) deaktiviert worden sein. Wenden Sie sich an Ihren Administrator. Wenn die Benutzerauthentifizierung aktiviert ist, sind Funktionen, die Sie verwenden können, und Seitenzähler möglicherweise in Ihren Benutzereinstellungen eingeschränkt. Wenden Sie sich an Ihren Administrator.

Problem	Prüfung	Lösung
Ein Fach, Finisher oder weiteres im Gerät installiertes Peripheriegerät kann nicht verwendet werden.	Sind die im Gerät installierten Peripheriegeräte im Druckertreiber konfiguriert?	Öffnen Sie die Druckereigenschaften und klicken Sie auf der Registerkarte [Konfiguration] auf die Schaltfläche [Automatische Konfiguration]. (Windows) * Wenn die automatische Konfiguration nicht ausgeführt werden kann, finden Sie weitere Angaben im Softwareeinrichtungshandbuch / Sharpdesk Installationsanleitung.

Probleme bei Ergebnissen von Druckvorgängen

Problem	Prüfung	Lösung
Das Bild ist körnig.	Sind die Druckereinstellungen für den Druckauftrag geeignet? (Windows)	Wenn Sie den PCL-Druckertreiber verwenden, können Sie zum Zeitpunkt des Druckens in den Druckereinstellungen die Auflösung auf [600 dpi] oder [300 dpi] einstellen. Wenn Sie ein sehr klares Bild benötigen, wählen Sie [600 dpi]. Wenn Sie den PS-Druckertreiber verwenden, können Sie für die Auflösung [600x600 dpi] oder [1200x600 dpi] (nur für Schwarzweißdrucken) einstellen. Sie können die Auflösung in der Registerkarte [Erweitert] des Druckertreibereigenschaftenfensters wählen.
Das Bild ist zu hell oder zu dunkel.	Muss das Bild (besonders bei Fotos) korrigiert werden? (Windows)	Helligkeit und Kontrast können durch Ausführen der [Farb-Justierung] auf der Registerkarte [Farbe] des Druckertreibers korrigiert werden. Mit diesen Einstellungen können Sie einfache Korrekturen ausführen, wenn auf Ihrem Computer keine Bildbearbeitungssoftware installiert ist.
Keine Farben vorhanden.	Haben Sie "Registrierungsabgleich" ausgeführt?	Der Administrator muss "Registrierungsabgleich" ausführen. → Systemeinstellungen (Administrator) > "Geräte-Steuerung" > "Registrierungsabgleich" > "Auto-Abgleich" Wenn die Farbtöne aus sind, führen Sie "Automatische Farb-Kalibration" aus. (Wenn die Farben nach dem Abgleich immer noch aus sind, kann das Wiederholen des Abgleichs das Ergebnis möglicherweise verbessern.) → Systemeinstellungen (Administrator) > "Drucker-Einstellungen" > "Farb-einstellungen" > "Automatische Farb-Kalibration"
Text und Linien sind blass und nur schwer zu erkennen.	Wurden farbige Daten in schwarzweiß gedruckt? (Windows)	Wenn farbiger Text und farbige Linien in Schwarzweiß gedruckt werden, können diese blass werden und schwer zu erkennen sein. Wenn Sie blassen Farbtex oder blasse farbige Linien (Bereiche) schwarz gefärbt haben möchten, wählen Sie [Text zu Schwarz] oder [Vektor zu Schwarz] auf der Registerkarte [Farbe] des Druckertreibers. (Rasterdaten wie zum Beispiel Bitmap-Bilder können nicht angepasst werden.)

Problem	Prüfung	Lösung
<p>Ein Teil des Bildes ist abgeschnitten.</p>	<p>Entspricht das vom Auftrag festgelegte Papierformat dem im Fach eingelegten Papierformat?</p>	<p>Vergewissern Sie sich, dass die Einstellung des Papierformats dem Format des im Fach eingelegten Papiers entspricht. Die Einstellung des Papierformats ist ausgewählt Windows: Auf der Registerkarte [Papier] des Druckertreibers. Wenn [Anpassen] ausgewählt ist, prüfen Sie das eingelegte Papier und die Einstellung des Papierformats. Macintosh: Im Menü [Papierformat].</p>
	<p>Ist die Einstellung der Druckausrichtung (Hochformat oder Querformat) korrekt?</p>	<p>Stellen Sie die Druckausrichtung dem Bild entsprechend ein. Die Druckausrichtung wird eingestellt Windows: Auf der Registerkarte [Allgemein] des Druckertreibers. Macintosh: Im Menü [Papierformat].</p>
	<p>Sind die Ränder in den Layout-Einstellungen der Anwendung richtig festgelegt?</p>	<p>Wenn der Rand des Bildes über den druckbaren Bereich des Geräts hinausragt, wird der Rand abgeschnitten. Wählen Sie in den Layout-Einstellungen der Anwendung ein geeignetes Papierformat und passende Ränder aus.</p>
<p>Das Bild steht auf dem Kopf.</p>	<p>Verwenden Sie eine Papierart (Registerpapier, Lochpapier usw.), die nur in einer bestimmten Ausrichtung eingelegt werden darf?</p>	<p>Wenn Bildgröße und Papierformat gleich sind, aber die Ausrichtung verschieden ist, wird die Bildausrichtung automatisch so gedreht, dass sie dem Papier entspricht. Wenn das Papier jedoch nur in einer bestimmten Ausrichtung eingelegt werden kann, kann dies dazu führen, dass das Bild umgekehrt herum gedruckt wird. Drehen Sie in diesem Fall das Bild vor dem Drucken um 180 Grad. So wählen Sie die 180 Grad-Dreheinstellung Windows: Auf der Registerkarte [Allgemein] des Druckertreibers. Macintosh (OS X v10.3.3 bis 10.4): Im Menü [Papierformat]. (Nur Querformatausrichtung.) (Unter Mac OS 9.0 bis 9.2.2 im Menü [PostScript Optionen] des Menüs [Papierformat].)</p>
	<p>Ist für das zweiseitige Drucken die richtige Bindungsposition ausgewählt?</p>	<p>Beim zweiseitigen Drucken wird jede zweite Seite umgekehrt gedruckt, wenn Kalender als Bindungsposition ausgewählt wird. Stellen Sie die richtige Bindungsposition ein. So wird die Bindungsposition ausgewählt Windows: Auf der Registerkarte [Allgemein] des Druckertreibers. Macintosh: Im Menü [Layout] des Druckfensters. (Unter Mac OS X v10.1.5 im Menü [Duplex] des Druckfensters, unter Mac OS 9.0 bis 9.2.2 in [Ausgabe/Dokumentenstil].)</p>

Problem	Prüfung	Lösung
<p>Viele unsinnige Zeichen werden gedruckt.</p>	<p>Ist der Computer in einem nicht stabilen Zustand?</p>	<p>Wenn nur noch wenig freier Platz im Speicher oder auf der Festplatte des Computers vorhanden ist, oder sich viele Druckaufträge in der Warteschlange des Geräts befinden und nur noch wenig Speicherplatz frei ist, kann gedruckter Text aus unsinnigen Zeichen bestehen. Brechen Sie in diesem Fall den Druckvorgang ab, starten Sie den Computer und das Gerät neu und führen Sie den Druckauftrag erneut aus.</p> <p>Abbrechen eines Druckvorgangs</p> <p>Windows:</p> <p>Doppelklicken Sie auf das im unteren rechten Bereich der Taskleiste angezeigte Druckersymbol und klicken Sie auf "Alle Druckaufträge abbrechen" (oder "Druckaufträge löschen") im Menü [Drucker].</p> <p>Macintosh:</p> <p>Doppelklicken Sie in der Druckerliste auf den Gerätenamen, wählen Sie den zu löschenden Druckauftrag aus und löschen Sie diesen. (Unter Mac OS 9.0 bis 9.2.2 doppelklicken Sie auf das Druckersymbol auf dem Desktop, wählen Sie den zu löschenden Druckauftrag aus und löschen Sie diesen.)</p> <p>Am Gerät:</p> <p>Drücken Sie die Taste [AUFTRAGSSTATUS] im Bedienfeld, berühren Sie das Feld [Druckjob], um den Bildschirm zu wechseln, berühren Sie den zu löschenden Druckauftrag und berühren Sie das Feld [Stopp/Lösch]. Eine Abbruchbestätigungsmeldung wird angezeigt. Berühren Sie die Taste [Ja].</p> <p>Wenn nach dem Neustart weiterhin unsinnige Zeichen gedruckt werden, wenden Sie sich an den Administrator, damit dieser die Zeitüberschreitungseinstellung von "E/A-Zeitüberschreitung" in den Systemeinstellungen (Administrator) verlängert.</p> <p>→ Systemeinstellungen (Administrator) > "Drucker-Einstellungen" > "Schnittstelleneinstellungen" > "E/A-Zeitüberschreitung"</p> <p>* Wenn nach den oben beschriebenen Aktionen weiterhin unsinnige Zeichen gedruckt werden, entfernen Sie den Druckertreiber und installieren Sie diesen neu.</p>

SCANNEN

Dieses Kapitel enthält Lösungen zu allgemeinen Scan-Problemen. Im folgenden Inhaltsverzeichnis finden Sie die entsprechende Seite zu Ihrer Frage oder Ihrem Problem.

Probleme bei Scan-Vorgängen

- Es erfolgt keine Übertragung. 38
- Eine Adresse kann nicht festgelegt werden. 39
- Modus kann nicht ausgewählt werden. 39
- Die automatische Auswahl des Farbmodus funktioniert nicht richtig. 39
- Die empfangene Bilddatei kann nicht geöffnet werden. 40
- Übertragung dauert sehr lang. 40
- Ein Ziel ist voreingestellt. 40
- Es kann nicht auf den USB-Speicher geschrieben werden. (Bei Verwendung von USB Memory Scan.) 40

Probleme bei Ergebnissen von Scan-Vorgängen

- Das gescannte Bild ist abgeschnitten. 41
- Die Bildqualität des gescannten Bildes ist schlecht. 41
- Das gescannte Bild ist leer. 41
- Das gescannte Bild steht auf dem Kopf oder ist seitlich gedreht. 41
- Die Anzeige [FARBE STARTEN] (○●●●) leuchtet nicht. 41
- Der Dateityp JPEG ist ausgewählt, aber die Datei wurde als TIFF-Datei erstellt. 42
- Das Bild ist zu hell oder zu dunkel. (Bei Verwendung von PC-Scan.) 42

Probleme mit Einzel-Tippfeldern / Gruppenfeldern

- Ein Einzel-Tippfeld oder Gruppenfeld kann nicht bearbeitet oder gelöscht werden. 43
- Sie möchten ein Einzelfeld bearbeiten oder löschen, wissen jedoch nicht, in welchem Gruppenfeld es gespeichert ist. 43
- Sie möchten ein Gruppenfeld bearbeiten oder löschen, wissen jedoch nicht, in welchem Programmfeld es gespeichert ist. 43

- Wenn Sie keine Angaben zum gewünschten Thema im Inhaltsverzeichnis finden, gehen Sie zu "WEITERE PROBLEME" (Seite 50).
- Wenn Sie mit den Lösungsvorschlägen in diesem Handbuch das Problem nicht lösen können, schalten Sie die Taste [EIN/AUS] (⏻) und den Hauptstromschalter aus. Warten Sie mindestens 10 Sekunden und schalten Sie dann den Hauptstromschalter und die Taste [EIN/AUS] (⏻) in dieser Reihenfolge ein.
- * Schalten Sie den Hauptstromschalter nicht aus und ziehen Sie das Stromkabel nicht heraus, wenn die Anzeige ONLINE oder die Anzeige DATEN blinkt. Dies kann die Festplatte beschädigen oder zu Datenverlust führen.

Probleme bei Scan-Vorgängen

Problem	Prüfung	Lösung
Es erfolgt keine Übertragung.	Haben Sie die richtige Zieladresse gewählt? Sind die richtigen Informationen (E-Mail-Adresse oder FTP-Serveradresse) für die Zieladresse gespeichert?	Vergewissern Sie sich, dass die richtigen Zielinformationen für die Zieladresse gespeichert sind und die richtige Zieladresse ausgewählt ist. Wenn die Zustellung per E-Mail (Scannen zu E-Mail) fehlschlägt, wird eine Fehlermeldung, z.B. "Nicht zugestellte Meldung", an die E-Mail-Adresse des entsprechenden Administrators gesandt. Dadurch können Sie die Ursache des Problems leichter feststellen.

Problem	Prüfung	Lösung
Es erfolgt keine Übertragung.	Überschreitet die Bilddatei die in den Systemeinstellungen (Administrator) festgelegte maximale Größe für einen E-Mail-Anhang?	Wenn der Administrator eine Begrenzung für die Größe der übertragenen Dateien festgelegt hat, kann eine Datei, die den Grenzwert überschreitet, nicht übertragen werden. Wenden Sie sich an den Administrator.
	Überschreitet die Bilddatei die maximal mögliche Dateianhangsgröße des E-Mail-Servers? (Wenn Scannen zu E-Mail verwendet wird.)	Reduzieren Sie die Größe des Dateianhangs (die Anzahl gescannter Seiten). Die Dateigröße kann auch verringert werden, indem Sie mit einer geringeren Auflösungseinstellung scannen. (Fragen Sie den Mailserver-Administrator nach der Dateigrößenbegrenzung für eine E-Mail-Übertragung.)
	Wurde der Ordner auf dem Zielcomputer als freigegebener Ordner definiert, so dass Dateien an ihn gesendet werden können? (Bei Verwendung von Scannen zum Netzwerkordner.)	Wenn der Zielordner nicht als freigegebener Ordner konfiguriert ist, wählen Sie "freigeben" in den Ordneigenschaften. Wenn der Ordner verschoben oder geändert wurde, ist möglicherweise die Einstellung "freigeben" gelöscht worden.
	Haben Sie beim Scannen ein langformatiges Original auf das Vorlagenglas gelegt?	Ein langformatiges Original kann nicht vom Vorlagenglas gescannt werden. Legen Sie solche Originale in das Originaleinzugsfach vom automatischen Originaleinzug ein.
	Haben Sie ein gefaltetes Original eingelegt?	Wenn ein gefaltetes Original in den automatischen Originaleinzug eingelegt wird, tritt ein Fehler auf und der Scanvorgang wird abgebrochen, sobald das tatsächliche Originalformat beim Scannen erkannt wird. Folgen Sie den am Display angezeigten Anweisungen. Falten Sie das Original auf, legen Sie es wieder in den automatischen Originaleinzug ein und scannen Sie es erneut.
Eine Adresse kann nicht festgelegt werden.	Wurden Funktionen vom Administrator deaktiviert?	Einige Funktionen könnten in den Systemeinstellungen (Administrator) deaktiviert worden sein. Wenden Sie sich an Ihren Administrator.
Modus kann nicht ausgewählt werden.		Wenn die Benutzerauthentifizierung aktiviert ist, sind Funktionen, die Sie verwenden können, und Seitenzähler möglicherweise in Ihren Benutzereinstellungen eingeschränkt. Wenden Sie sich an Ihren Administrator.
Die automatische Auswahl des Farbmodus funktioniert nicht richtig.	Scannen Sie eine der folgenden Originalarten? Wenn Schwarz & Weiß nicht ausgewählt ist: <ul style="list-style-type: none"> • Enthält das Original Farben oder Farbtöne? Wenn Farbe nicht ausgewählt ist: <ul style="list-style-type: none"> • Die Farbe im Original ist sehr hell. • Die Farbe im Original ist sehr dunkel, fast schwarz. • Enthält nur ein sehr kleiner Teil des Originals Farben? 	Ist der Farbmodus auf "Auto" eingestellt, erkennt das Gerät, ob das Original schwarzweiß oder farbig ist, wenn die Taste [FARBE STARTEN] (○●●●) gedrückt wird. In den links beschriebenen Fällen werden durch die automatische Erkennung jedoch möglicherweise falsche Ergebnisse angegeben. In diesem Fall müssen Sie den Farbmodus manuell festlegen.

Problem	Prüfung	Lösung
Die empfangene Bilddatei kann nicht geöffnet werden.	Unterstützt das Ansichtsprogramm des Empfängers das Format der empfangenen Bilddaten?	Der Empfänger kann die Datei möglicherweise öffnen, wenn Sie die zum Zeitpunkt der Übermittlung gewählte Dateiarart und die Komprimierungsmethode ändern. Verwenden Sie eine Anwendung, die den gewählten Dateityp und die Komprimierungsmethode öffnen kann.
	Wird eine Meldung mit der Aufforderung Ihr Kennwort einzugeben, angezeigt?	Die empfangene Datei ist eine verschlüsselte PDF-Datei. Fragen Sie den Sender nach dem Kennwort oder lassen Sie sich das Bild erneut in einem unverschlüsselten Format schicken.
Übertragung dauert sehr lang.	Passt die Auflösungseinstellung zum Scanzeitpunkt?	Beachten Sie bitte folgende Punkte für die dem Zweck der Übertragung entsprechende Auswahl von Auflösungs- und Datenkomprimierungseinstellungen und für das hinsichtlich Auflösung und Dateigröße ausgewogene Erstellen von Bilddaten: Auflösungseinstellungen Die Standardauflösungseinstellung im Scanner- und USB-Speicher-Modus ist [200X200dpi] und im Internetfaxmodus [200X100dpi]. Wenn das Original kein Halbtonbild wie z.B. ein Foto oder eine Abbildung enthält, lässt sich beim Scannen mit der Standardauflösung ein praktisches und brauchbares Dokument erreichen. Eine höhere Auflösungseinstellung oder die Einstellung "Halbton" (im Internetfaxmodus) sollte nur gewählt werden, wenn die Vorlage ein Foto enthält oder Ihnen die Qualität des Fotos wichtiger ist. Vorsicht, da in diesem Fall eine größere Datei als bei Verwendung der Standardeinstellung erstellt wird.
Ein Ziel ist voreingestellt.	Ist in den Systemeinstellungen (Administrator) "Standardadresse einstellen" aktiviert?	Wenn Sie an ein anderes als das voreingestellte Ziel senden möchten, berühren Sie das Feld [Abbrechen]. Wenn Sie der Administrator sind und die Standardzieladresse ändern oder deaktivieren möchten, ändern Sie die Einstellungen unter "Standardadresse einstellen" wie erforderlich. → Systemeinstellungen (Administrator) > "Bildsende-Einstellungen" > "Scaneinstellungen" > "Standardadresse einstellen"
Es kann nicht auf den USB-Speicher geschrieben werden. (Bei Verwendung von USB Memory Scan.)	Ist das USB-Speichergerät fest am Gerät angeschlossen?	Stellen Sie sicher, dass das USB-Speichergerät fest angeschlossen ist.

Probleme bei Ergebnissen von Scan-Vorgängen

Problem	Prüfung	Lösung
Das gescannte Bild ist abgeschnitten.	Ist die ursprüngliche Einstellung der Scangröße kleiner als die Größe des Originals?	Stellen Sie die Scangröße auf die Größe des Originals ein. Wenn Sie absichtlich eine kleinere Größe als das Originalformat eingestellt haben, achten Sie beim Einlegen des Originals auf die Ausrichtungsposition der gewählten Scangröße. Wenn Sie zum Beispiel ein A4-Original (8-1/2" x 11") mit der Einstellung B5 (5-1/2" x 8-1/2") scannen, richten Sie das Original an der Skala am linken Rand aus und passen Sie den zu scannenden Bereich in den B5-Scanbereich (5-1/2" x 8-1/2") ein.  Abbildung des Geräts (I) (Seite 60)
Die Bildqualität des gescannten Bildes ist schlecht.	Ist das Original Druckmaterial, z.B. ein Buch oder Magazin?	Wenn das Original Druckmaterial ist, können Querstreifen (Moiré) auftreten. Berühren Sie die Taste [Bild Einstellungen] und anschließend die Taste [Belichtung] zum Öffnen der Belichtungseinstellungsmaske. Das Kontrollkästchen [Moiré-Reduzierung] wird in diesem Bildschirm angezeigt. Sie können dieses Kontrollkästchen auswählen <input checked="" type="checkbox"/> , um den Moiré-Effekt zu reduzieren. Der Moiré-Effekt kann eventuell auch durch Änderung der Auflösung oder leichtes Verschieben des Originals (bzw. Änderung seines Winkels) auf dem Vorlagenglas reduziert werden.
	Ist beim Scannen von farbigen oder Graustufen-Originalen der Farbmodus auf "Mono 2" eingestellt?	Durch Einstellen des Farbmodus auf "Mono 2" werden Farben im Original durch entweder Schwarz oder Weiß ersetzt. Dies ist geeignet für Originale, die nur Text enthalten; für Originale mit Abbildungen sollte jedoch besser die Taste [SCHWARZWEISS STARTEN] (○●) verwendet werden, wenn der Farbmodus auf [Graustufen] eingestellt ist, oder Sie stellen den Farbmodus der Taste [FARBE STARTEN] (○●●●) auf [Vollfarbe] oder [Auto]-[Graustufen] und scannen dann.
	Ist ein Ziel gewählt, für das [TIFF-S] als Format gewählt ist?	Wenn eine Rundsendung ausgeführt wird, die Scanmodus- und Internetfax-Ziele enthält, für die [TIFF-S] als Format ausgewählt ist, bleibt die Auflösung bei [200X200dpi] festgelegt, auch wenn eine andere Auflösungseinstellung gewählt wird. Wenn Sie ein mit hoher Auflösung gescanntes Bild an Scanmodus-Ziele senden möchten, senden Sie das Bild in einer separaten Übertragung.
Das gescannte Bild ist leer.	Ist das Original korrekt eingelegt?	Wenn Sie das Vorlagenglas verwenden, muss das Original mit der beschrifteten Seite nach unten eingelegt werden. Wenn Sie den automatischen Originaleinzug verwenden, muss das Original mit der beschrifteten Seite nach oben eingelegt werden.
Das gescannte Bild steht auf dem Kopf oder ist seitlich gedreht.	Enthält die Übertragung auch Internetfax-Adressen?	Wenn Scanmodus- und Internetfax-Zieldressen in einer Rundsendung enthalten sind, hat die Originalübertragungsausrichtung von Internetfax den Vorrang. Dadurch kann die Ausrichtung beim Anzeigen am Computer möglicherweise falsch sein. Senden Sie in diesem Fall das Bild an die Scanmodus-Zieladressen in einer separaten Übertragung.
Die Anzeige [FARBE STARTEN] (○●●●) leuchtet nicht.	Sind Internetfax oder Faxzieladressen enthalten?	Wenn die Zieladressen Internetfax- oder Faxzieladressen enthalten, ist nur die Taste [SCHWARZWEISS STARTEN] (○●) verfügbar.

Problem	Prüfung	Lösung
Der Dateityp JPEG ist ausgewählt, aber die Datei wurde als TIFF-Datei erstellt.	Haben Sie die Taste [SCHWARZWEISS STARTEN] (○●) zum Starten des Scanvorgangs gedrückt?	Wenn [JPEG] als Dateityp ausgewählt ist und das Bild in Mono 2 gescannt wurde, wird die Datei als TIFF-Datei erstellt. Zum Erstellen einer JPEG-Datei, ändern Sie den Farbmodus auf [Vollfarbe] und drücken Sie dann die Taste [FARBE STARTEN] (○●●●).
Das Bild ist zu hell oder zu dunkel. (Bei Verwendung von PC-Scan.)	Wurde ein geeigneter Grenzwert gewählt?	Wenn Sie vom TWAIN-Treiber scannen und im Fenster "Professionell" für den [Farbmodus] [Monochrom 2 Abstufungen] ausgewählt ist, überprüfen Sie die Einstellung "Schwarweisslimit". Ein hoher Grenzwert verdunkelt das Bild, ein niedriger Grenzwert hellt das Bild auf. Zum automatischen Anpassen des "Schwarweisslimit" klicken Sie auf die Schaltfläche [Autolimit] auf der Registerkarte [Bild] des Fensters "Professionell".
	Sind die Helligkeits- und Kontrasteinstellungen passend festgelegt?	Wenn die Helligkeits- und Kontrasteinstellungen nicht angemessen sind (z. B. das gescannte Bild ist zu hell), klicken Sie auf die Schaltfläche [Autohelligkeit / Kontrasteinstellung] auf der Registerkarte [Farbe] des Fensters "Professionell". Sie können auch auf die Schaltfläche [Helligkeit / Kontrast] klicken, um die Helligkeit und den Kontrast einzustellen, während Sie das gescannte Bild sehen.

Probleme mit Einzel-Tippfeldern / Gruppenfeldern

Problem	Prüfung	Lösung
Ein Einzel-Tippfeld oder Gruppenfeld kann nicht bearbeitet oder gelöscht werden.	Wenn es sich um ein Einzelfeld handelt, ist dieses in einer Gruppe enthalten?	Entfernen Sie das Feld aus der Gruppe und bearbeiten oder löschen Sie es anschließend. → Systemeinstellungen > "Adress-steuerung" > "Direktadresse / Programm" > "Ändern/Löschen"
	Wird das Feld in einer gebuchten Übertragung oder einer aktuell ausgeführten Übertragung verwendet?	Warten Sie bis die Übertragung beendet ist oder brechen Sie die Übertragung ab und ändern oder löschen Sie das Feld anschließend.
	Ist das Feld in einem Programmfeld enthalten?	Entfernen Sie das Feld aus dem Programm und bearbeiten oder löschen Sie es anschließend. → Systemeinstellungen > "Adress-steuerung" > "Direktadresse / Programm" > "Ändern/Löschen"
	Hat Ihr Administrator eine Funktion aktiviert, die Bearbeiten/Löschen verhindert?	Wenn Ihr Administrator "Standardadresse einstellen" (am Gerät) oder "Eingangs-Routing einstellen" (in den Webseiten) aktiviert hat, ist Bearbeiten/Löschen nicht möglich. Wenden Sie sich an Ihren Administrator.
Sie möchten ein Einzelfeld bearbeiten oder löschen, wissen jedoch nicht, in welchem Gruppenfeld es gespeichert ist.	Sind mehrere Gruppenfelder gespeichert?	Wenn mehrere Gruppenfelder gespeichert wurden, drucken Sie die Gruppenliste in "Adressliste senden" in den Systemeinstellungen. Die Liste enthält die Speicherorte des Feldes. → Systemeinstellungen > "Listendruck (Benutzer)" > "Adressliste senden" > "Gruppenliste"
Sie möchten ein Gruppenfeld bearbeiten oder löschen, wissen jedoch nicht, in welchem Programmfeld es gespeichert ist.	Sind mehrere Programmfelder gespeichert?	Wenn mehrere Programmfelder gespeichert wurden, drucken Sie die Programmliste in "Adressliste senden" in den Systemeinstellungen. Die Liste enthält die Speicherorte von Einzel- und Gruppenfeldern. → Systemeinstellungen > "Listendruck (Benutzer)" > "Adressliste senden" > "Programmliste"

DOKUMENTENABLAGE

Dieses Kapitel enthält Lösungen zu allgemeinen Problemen bei der Dokumentenablage. Im folgenden Inhaltsverzeichnis finden Sie die entsprechende Seite zu Ihrer Frage oder Ihrem Problem.

- Die Dokumentenablage schlägt fehl. 44
- Abgelegte Daten können nicht gedruckt werden. 44
- Ein Auftrag kann nicht in einem anwenderspezifischen Ordner gespeichert werden. 44
- Eine gespeicherte Datei ist verschwunden. 45
- Eine Datei kann nicht gelöscht werden. 45
- Die Eigenschaften einer Datei können nicht auf [Vertraulich] eingestellt werden. 45
- Ein Dateiname kann nicht gespeichert oder geändert werden. 45
- Ein anwenderspezifischer Ordnername kann nicht gespeichert oder geändert werden. 45
- Ein Dateiname ist nicht komplett. 45

- Wenn Sie keine Angaben zum gewünschten Thema im Inhaltsverzeichnis finden, gehen Sie zu "WEITERE PROBLEME" (Seite 50).
- Wenn Sie mit den Lösungsvorschlägen in diesem Handbuch das Problem nicht lösen können, schalten Sie die Taste [EIN/AUS] (⏻) und den Hauptstromschalter aus. Warten Sie mindestens 10 Sekunden und schalten Sie dann den Hauptstromschalter und die Taste [EIN/AUS] (⏻) in dieser Reihenfolge ein.
- * Wenn die Anzeige ONLINE leuchtet oder die Anzeige DATEN leuchtet oder blinkt, schalten Sie weder den Hauptstromschalter aus noch ziehen Sie das Stromkabel heraus. Dies kann zu Beschädigungen der Festplatte oder zum Verlust der gespeicherten oder empfangenen Daten führen.

Problem	Prüfung	Lösung
Die Dokumentenablage schlägt fehl.	Haben Sie Dokumentenablageeinstellungen im Druckertreiber gewählt?	Aktivieren Sie im Druckmodus auf der Registerkarte [Job-Handling] des Druckertreibers die Funktion Dokumentenablage. Berühren Sie im Kopier- oder Bildsendemodus die Taste [Offene Ablage] oder die Taste [Ablage] und verwenden Sie dann die Dokumentenablagefunktion.
	Wurden Funktionen vom Administrator deaktiviert?	Einige Funktionen könnten in den Systemeinstellungen (Administrator) deaktiviert worden sein. Wenden Sie sich an Ihren Administrator. Wenn die Benutzerauthentifizierung aktiviert ist, sind Funktionen, die Sie verwenden können, und Seitenzähler möglicherweise in Ihren Benutzereinstellungen eingeschränkt. Wenden Sie sich an Ihren Administrator.
Abgelegte Daten können nicht gedruckt werden.	Wurden Funktionen vom Administrator deaktiviert?	Einige Funktionen könnten in den Systemeinstellungen (Administrator) deaktiviert worden sein. Wenden Sie sich an Ihren Administrator. Wenn die Benutzerauthentifizierung aktiviert ist, sind Funktionen, die Sie verwenden können, und Seitenzähler möglicherweise in Ihren Benutzereinstellungen eingeschränkt. Wenden Sie sich an Ihren Administrator.
Ein Auftrag kann nicht in einem anwenderspezifischen Ordner gespeichert werden.	Werden anwenderspezifische Ordner in "Ordner-Informationen" angezeigt? (Beim Drucken)	Klicken Sie auf die Schaltfläche [Ordnername übernehmen] im Speicherbildschirm der Dokumentenablage des Druckertreibers, um die im Gerät erstellten anwenderspezifischen Ordner aufzurufen.
	Hat der anwenderspezifische Ordner ein Kennwort?	Geben Sie das im Gerät konfigurierte Passwort in die Maske für das Speichern der Dokumentenablage ein.

Problem	Prüfung	Lösung
Eine gespeicherte Datei ist verschwunden.	Haben Sie die Taste [Daten drucken und löschen] zum Drucken einer gespeicherten Datei gedrückt?	Eine Datei, die mit dem Feld [Daten drucken und löschen] gedruckt wurde, wird automatisch nach dem Druckvorgang gelöscht. Wenn Sie die Datei drucken möchten, ohne sie zu löschen, berühren Sie das Feld [Daten drucken und speichern].
Eine Datei kann nicht gelöscht werden.	Sind die Eigenschaften der Datei auf [Schutz] eingestellt?	Eine Datei, deren Eigenschaften auf [Schutz] eingestellt sind, kann nicht gelöscht werden. Ändern Sie die Eigenschaften in [Gemeinsame Nutzung] und löschen Sie die Datei.
Die Eigenschaften einer Datei können nicht auf [Vertraulich] eingestellt werden.	Ist die Datei im Ordner Offene Ablage?	Für eine Datei des Ordners Offene Ablage kann nicht "Vertraulich" festgelegt werden. Verschieben Sie die Datei in einen anderen Ordner und wählen Sie dann "Vertraulich" aus. (Beachten Sie, dass "Schutz" sehr wohl für eine Datei im Ordner Offene Ablage festgelegt werden kann, um zu verhindern, dass sie einfach gelöscht wird.)
Ein Dateiname kann nicht gespeichert oder geändert werden.	Enthält der Dateiname Zeichen, die in einem Datei- oder Ordnernamen unzulässig sind?	Die folgenden Zeichen dürfen nicht in einem Datei- oder Ordnernamen enthalten sein: \ ? / " ; : , < > ! * & #
Ein anwenderspezifischer Ordnername kann nicht gespeichert oder geändert werden.		
Ein Dateiname ist nicht komplett.	Wurde der Dateiname während einer Scan- oder Internetfax-Übertragung in den erweiterten Übertragungseinstellungen gespeichert?	Wenn der Name in den erweiterten Übertragungseinstellungen gespeichert wurde, bevor die Einstellungen für Offene Ablage oder Ablage konfiguriert wurden, wird dieser Name für die gespeicherte Datei verwendet. Wenn die Zeichenanzahl im Namen die Höchstzahl an Zeichen für einen Namen in Offene Ablage (30 Zeichen) überschreitet, werden alle Zeichen nach dem 30. Zeichen ignoriert.

INSTALLATION

Dieses Kapitel enthält Lösungen zu allgemeinen Installationsproblemen. Im folgenden Inhaltsverzeichnis finden Sie die entsprechende Seite zu Ihrer Frage oder Ihrem Problem.

- Die Software kann nicht installiert werden. 46
- Das Gerät wird nicht erkannt (bei Verbindung mit einem Netzwerk). 46
- Das Plug-and-Play-Fenster wird nicht angezeigt. (USB-Anschluss unter Windows) 47
- Der Druckertreiber wird mit Plug-and-Play nicht korrekt installiert (USB-Anschluss unter Windows). 48
- Der Druckertreiber kann nicht installiert werden (Windows 2000/XP/Server 2003) 48
- Entfernen der Software 49

Problem	Prüfung	Lösung
Die Software kann nicht installiert werden.	Ist genug freier Speicherplatz auf der Festplatte vorhanden?	Löschen Sie alle nicht erforderlichen Dateien und Anwendungen, um den freien Speicherplatz auf der Festplatte zu vergrößern.
	Verwenden Sie ein nicht unterstütztes Betriebssystem?	Stellen Sie sicher, dass die Software unter dem Betriebssystem ausgeführt werden kann. Weitere Informationen zu Installationsanforderungen für jedes Softwareprogramm unter Windows erhalten Sie, wenn Sie auf die Schaltfläche [README anzeigen] im Installer klicken. In einer Macintosh-Umgebung kann dies in der "ReadMe First"-Datei in dem Ordner [German] in dem [ReadMe]-Ordner auf der Software –CD-ROM, die dem Gerät beiliegt, nachgelesen werden. ☞ Softwareeinrichtungshandbuch / Sharpdesk Installationsanleitung.
Das Gerät wird nicht erkannt (bei Verbindung mit einem Netzwerk).	Ist die IP-Adresse des Geräts konfiguriert?	Wenn die IP-Adresse des Geräts nicht konfiguriert ist, wird das Gerät nicht erkannt. Vergewissern Sie sich, dass die IP-Adresse in den Systemeinstellungen des Geräts (Administrator) unter "IP-Adresseinstellungen" korrekt konfiguriert ist. → Systemeinstellungen (Administrator) > "Netzwerkeinstellungen" > "IP-Adresseinstellungen"

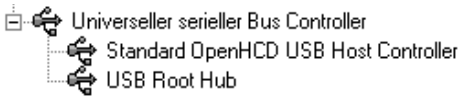
Problem	Prüfung	Lösung
Das Gerät wird nicht erkannt (bei Verbindung mit einem Netzwerk).	Ist Ihr Computer mit dem gleichen Netzwerk verbunden wie das Gerät?	<p>Windows:</p> <p>Wenn das Gerät und Ihr Computer nicht mit dem gleichen lokalen Netzwerk verbunden sind, wird das Gerät nicht erkannt. Wenn die beiden mit verschiedenen Teilnetzen verbunden sind, klicken Sie auf die Schaltfläche [Geben Sie die Bedingung an] und geben Sie zum Suchen des Geräts den Gerätenamen (Hostnamen) oder die IP-Adresse ein.</p> <p>Macintosh:</p> <p>Wenn es mehrere AppleTalk-Zonen gibt, wählen Sie aus dem Menü die Zone aus, mit der das Gerät verbunden ist.</p>
	Ist das Gerät eingeschaltet?	Ein ausgeschaltetes Gerät wird nicht erkannt. Betätigen Sie zuerst den Hauptstromschalter und danach die Taste [EIN/AUS] (⏻). (Unter Windows müssen Sie das Gerät nach dem Einschalten erneut suchen.)
	Ist Ihr Computer richtig an das Gerät angeschlossen?	Vergewissern Sie sich, dass das Kabel fest an den LAN-Anschlüssen an Ihrem Computer und dem Gerät angeschlossen ist. Überprüfen Sie auch die Anschlüsse am Hub. 🔍 Abbildung des Geräts (M) (Seite 60)
Das Plug-and-Play-Fenster wird nicht angezeigt. (USB-Anschluss unter Windows)	Ist das Gerät eingeschaltet?	Wenn ein USB-Kabel angeschlossen wird, vergewissern Sie sich, dass das Gerät "EIN" ist, und schließen Sie danach das USB-Kabel an das Gerät an. Wenn das Gerät nicht eingeschaltet ist, betätigen Sie zuerst den Hauptstromschalter und danach die Taste [EIN/AUS] (⏻).
	Verfügt Ihr Computer über einen USB-Anschluss?	Überprüfen Sie im Geräte-Manager Ihres Computers, ob eine USB-Schnittstelle verwendet werden kann. (Informationen zum "Geräte-Manager" finden Sie in der Windows-Hilfe.) Wenn ein USB-Anschluss verfügbar ist, wird Ihr Controller-Chipsatztyp und Root Hub unter "Universeller serieller Bus Controller" im "Geräte-Manager" angezeigt. (Die angezeigten Elemente variieren je nach Computer.)  Wenn diese zwei Elemente angezeigt werden, sollte USB verwendet werden können. Wenn neben "Universeller serieller Bus Controller" ein gelbes Ausrufezeichen steht oder die beiden Elemente nicht angezeigt werden, lesen Sie bitte in Ihrem Computerhandbuch nach oder wenden Sie sich an den Hersteller Ihres Computers, um einen USB-Anschluss zu ermöglichen, und installieren Sie dann den Druckertreiber neu.

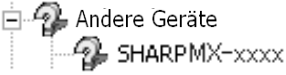
Problem	Prüfung	Lösung
Der Druckertreiber wird mit Plug-and-Play nicht korrekt installiert (USB-Anschluss unter Windows).	Haben Sie das Gerät vor der Installation des Druckertreibers an Ihren Computer angeschlossen?	Wenn das Gerät unter Windows 2000/XP/Server 2003 vor der Installation des Druckertreibers vom Installer mit einem USB-Kabel an Ihren Computer angeschlossen wurde, müssen Sie überprüfen, ob immer noch Informationen über die nicht erfolgreiche Installation im "Geräte-Manager" stehen. (Informationen zum "Geräte-Manager" finden Sie in der Windows-Hilfe.) Wenn der Modellname des Geräts unter "Andere Geräte" im "Geräte-Manager" angezeigt wird, löschen Sie ihn, starten Sie Ihren Computer neu und installieren Sie den Druckertreiber noch einmal. 

Der Druckertreiber kann nicht installiert werden (Windows 2000/XP/Server 2003)

Wenn der Druckertreiber nicht unter Windows 2000/XP/Server 2003 installiert werden kann, gehen Sie wie nachfolgend beschrieben vor, um die Einstellungen des Computers zu prüfen.

1 Klicken Sie auf die Schaltfläche [Start] und dann auf [Systemsteuerung].

Unter Windows 2000 klicken Sie auf die Schaltfläche [Start], zeigen Sie auf [Einstellungen] und klicken Sie auf [Systemsteuerung].

2 Klicken Sie auf [Leistung und Wartung] und dann auf [System].

Unter Windows 2000 doppelklicken Sie auf das Symbol [System].

3 Klicken Sie auf die Registerkarte [Hardware] und dann auf die Schaltfläche [Treibersignierung].

4 Prüfen Sie die Einstellungen in "Wie soll Windows vorgehen?" ("Dateisignaturverifizierung" in Windows 2000).



Wenn [Sperren] ausgewählt ist, kann der Druckertreiber nicht installiert werden. Wählen Sie [Warnen] und installieren Sie den Druckertreiber erneut.

Entfernen der Software

Zum Entfernen des Druckertreibers oder von mit dem Installer installierter Software gehen Sie wie nachfolgend beschrieben vor.

Windows

1 Klicken Sie auf die Schaltfläche [Start] und anschließend auf [Systemsteuerung].

Unter Windows 98/Me/NT 4.0/2000 klicken Sie auf die Schaltfläche [Start], zeigen auf [Einstellungen] und klicken dann auf [Systemsteuerung].

2 Klicken Sie auf [Software].

Unter Windows 98/Me/NT 4.0/2000 doppelklicken Sie auf das Symbol [Software].

3 Wählen Sie die zu löschenden Programme oder Treiber aus.

Weitere Informationen finden Sie im Handbuch oder im Hilfetext des Betriebssystems.

4 Starten Sie den Computer neu.

Mac OS X

1 Löschen Sie den Drucker, der die PPD-Datei des Gerätes benutzt, aus der Druckerliste.

 Softwareeinrichtungshandbuch / Sharpdesk
Installationsanleitung

2 Löschen der PPD-Datei.

Die PPD-Datei wurde in den folgenden Ordner auf die Startdisk kopiert.
[Library] - [Printers] - [PPDs] - [Contents] - [Resources] - [de.lproj]
Löschen Sie die PPD-Datei des Geräts aus diesem Ordner.

3 Löschen der Installationsinformationen.

Die Datei mit den Installationsinformationen wurde in den folgenden Ordner der Startdisk kopiert.
[Library] - [Receipts]
Löschen Sie die Datei [MX-PBX1.pkg] aus diesem Ordner.

Mac OS 9.0 bis 9.2.2

Nach dem Löschen des Druckersymbols, das die PDD-Datei des Geräts auf dem Desktop benutzt, führen Sie folgende Schritte durch.

1 Legen Sie die "Software CD-ROM" in das CD-ROM-Laufwerk ein.

Legen Sie die "Software CD-ROM" mit der Aufschrift "Disc 2" ein.

2 Doppelklicken Sie auf das Symbol [CD-ROM] () auf dem Desktop und doppelklicken Sie auf den Ordner [MacOS].

3 Doppelklicken Sie auf das Symbol [Installer] ()

4 Wählen Sie [Entfernen] im Menü Install und klicken Sie auf die Schaltfläche [Entfernen].

WEITERE PROBLEME

In diesem Kapitel werden Lösungen zu Problemen der allgemeinen Handhabung des Geräts beschrieben. Suchen Sie Ihre Frage oder Ihr Problem im nachfolgenden Inhaltsverzeichnis und blättern Sie zur entsprechenden Seite.

Probleme beim Betrieb des Geräts

- Ausgewählte Maschinenfunktionen sind nicht verfügbar. 51
- Das Bedienfeld kann nicht verwendet werden. 51
- Das Drucken schlägt fehl oder stoppt während eines Druckauftrags. 52
- Das Originalformat wird nicht automatisch gewählt oder ein falsches Format wird gewählt. 52
- Das angezeigte Papierformat im manuellen Einzug ist falsch. 53

Probleme mit dem Papiereinzug und der Papierausgabe

- Papierstau beim Original. 53
- Papierstau. 53
- Das Papier wird nicht aus dem Papierfach eingezogen. 54
- Das Bild auf dem Papier aus dem manuellen Einzug ist nicht gerade. 54
- Der automatische Originaleinzug funktioniert nicht. 54

Probleme bei Qualität / Druckergebnissen

- Im gescannten Dokument erscheinen Streifen. 54
- Auf der Druckausgabe sind Schmierflecken. 54
- Der Toner haftet nicht richtig, oder Falten sind im Papier. 55
- Die Druckqualität ist schlecht. 55
- Ein Teil des Bildes ist abgeschnitten. 55
- Es wird auf die falsche Seite des Papiers gedruckt. 55

Probleme mit Peripheriegeräten

- Das angeschlossene USB-Gerät kann nicht verwendet werden. 56
- Der Finisher / Finisher mit Sattelheftung funktioniert nicht. 56
- Das Heften funktioniert nicht (einschließlich Heften von Broschüren). 56
- Das Lochen schlägt fehl. 57
- Die Heft- oder Lochposition ist falsch. 57

Weitere Probleme

- Die Anzeige des Touch-Panel ist nur schwer zu erkennen. 58
- Sie wurden abgemeldet, ohne dass Sie den Abmeldevorgang eingeleitet haben. 58
- Sie haben das Administratorkenn- wort vergessen. 58
- Die Hauptstromanzeige am Bedienfeld erlischt nicht, wenn die Hauptstromversorgung abgeschaltet wird. . . . 58

Abbildung des Geräts 59

Wenn Sie mit den Lösungsvorschlägen in diesem Handbuch das Problem nicht lösen können, schalten Sie die Taste [EIN/AUS] (⏻) und den Hauptstromschalter aus. Warten Sie mindestens 10 Sekunden und schalten Sie dann den Hauptstromschalter und die Taste [EIN/AUS] (⏻) in dieser Reihenfolge ein.

* Wenn die Anzeige ONLINE leuchtet oder die Anzeige DATEN leuchtet oder blinkt, schalten Sie weder den Hauptstromschalter aus noch ziehen Sie das Stromkabel heraus. Dies kann zu Beschädigungen der Festplatte oder zum Verlust der gespeicherten oder empfangenen Daten führen.

Probleme beim Betrieb des Geräts

Problem	Prüfung	Lösung
Ausgewählte Maschinenfunktionen sind nicht verfügbar.	Wurden Funktionen vom Administrator deaktiviert?	Einige Funktionen könnten in den Systemeinstellungen (Administrator) deaktiviert worden sein. Wenden Sie sich an Ihren Administrator. Wenn die Benutzerauthentifizierung aktiviert ist, sind Funktionen, die Sie verwenden können, und Seitenzähler möglicherweise in Ihren Benutzereinstellungen eingeschränkt. Wenden Sie sich an Ihren Administrator.
	Das Bedienfeld kann nicht verwendet werden.	Leuchtet die Hauptstromanzeige?
	Haben Sie das Gerät gerade eingeschaltet?	Nachdem die Taste [EIN/AUS] (⏻) eingeschaltet wurde, benötigt das Gerät ungefähr 80 Sekunden, um den Aufwärmvorgang abzuschließen. Während dieser Zeit können Funktionen ausgewählt, aber kein Auftrag ausgeführt werden. Warten Sie, bis eine Meldung die Bereitschaft des Geräts anzeigt.
	Blinkt die Taste [ENERGIESPAREN] (Ⓢ)?	Der automatische Stromabschaltungsmodus wurde aktiviert. Drücken Sie die Taste [ENERGIESPAREN] (Ⓢ), damit das Gerät wieder den normalen Betrieb aufnimmt. ☞ Abbildung des Geräts (A) (Seite 59)
	Ist eine Abdeckung geöffnet oder ein Zusatzgerät vom Gerät getrennt?	Wenn ein Zusatzgerät vom Gerät getrennt ist oder eine Abdeckung offen ist, wird eine Warnmeldung angezeigt. Lesen Sie die Warnmeldung und führen Sie die entsprechenden Aktionen aus.
	Ist die Anmeldung dreimal hintereinander fehlgeschlagen?	Wenn "Warnung bei fehlgeschlagenem Login" in den Systemeinstellungen (Administrator) aktiviert ist und die Anmeldung dreimal in Folge fehlschlägt, wird eine Warnung angezeigt, und der Betrieb für 5 Minuten gesperrt. Nachdem der Betrieb entsperrt ist, können Sie sich mit den richtigen Benutzerdetails anmelden. Wenden Sie sich an den Administrator, wenn Sie Ihre Benutzerdetails nicht kennen.
	Wird die Meldung angezeigt, dass die Automatische Anmeldung fehlgeschlagen ist?	Die Automatische Anmeldung ist aufgrund eines Netzwerkproblems fehlgeschlagen. Wenden Sie sich an den Administrator. Wenn Sie der Administrator sind, berühren Sie das Feld [Admin. Passwort], melden Sie sich als Administrator an und nehmen Sie eine vorübergehende Änderung in den Systemeinstellungen (Administrator) vor. (Setzen Sie die geänderten Einstellungen nach Beheben des Netzwerkproblems wieder auf die ursprünglichen Werte zurück.)

Problem	Prüfung	Lösung
Das Bedienfeld kann nicht verwendet werden.	Erscheint die Meldung "Kundendienst rufen. Code:xx-xx*." in der Anzeige? *Buchstaben und Zahlen werden in xx-xx angezeigt.	Vergewissern Sie sich, dass die Anzeige ONLINE nicht leuchtet und dass die Anzeige DATEN weder blinkt noch leuchtet, und betätigen Sie dann die Taste [EIN/AUS] (⏻) und den Hauptstromschalter. Warten Sie mindestens 10 Sekunden und betätigen Sie dann zuerst den Hauptschalter und danach die Taste [EIN/AUS] (⏻) erneut. ☞ Abbildung des Geräts (A) und (D) (Seite 59) Wenn die gleiche Nachricht nach mehrmaligem Aus- und Einschalten des Hauptstromschalters und der Taste [EIN/AUS] (⏻) immer noch angezeigt wird, ist vermutlich ein Fehler aufgetreten, der vom Kundendienst behoben werden muss. Benutzen Sie in diesem Fall das Gerät nicht weiter, ziehen Sie den Netzstecker ab und kontaktieren Sie Ihren Händler oder die nächstgelegene autorisierte Servicevertretung. (Teilen Sie dem Händler oder der nächstgelegenen autorisierten Servicevertretung den angezeigten Fehlercode mit.)
Das Drucken schlägt fehl oder stoppt während eines Druckauftrags.	Ist in einem Fach das Papier ausgegangen?	Legen Sie entsprechend den Meldungsanweisungen in der Anzeige Papier ein.
	Ist der Tonervorrat im Gerät erschöpft?	Wenn der Toner zu Ende geht, wird eine Meldung angezeigt, die Sie zum Auswechseln der Tonerpatrone auffordert. Anleitungen zum Auswechseln der Tonerpatrone finden Sie unter "5. WARTUNG" in der Bedienungsanleitung.
	Ist ein Papierstau aufgetreten?	Befolgen Sie die Meldungsanweisungen in der Anzeige und beheben Sie den Papierstau. ☞ BESEITIGUNG VON PAPIERSTAUS (Seite 25)
	Ist das Ausgabefach (Mittleres Fach) oder die Ausgabeeinheit (Rechtes Fach) voll?	Wenn das Ausgabefach (Mittleres Fach) oder die Ausgabeeinheit (Rechtes Fach) voll ist, wird ein Sensor aktiviert und der Druckvorgang angehalten. Entfernen Sie die Ausdrucke aus dem Fach und fahren Sie mit dem Drucken fort. ☞ Abbildung des Geräts (B) und (C) (Seite 59)
	Ist der Behälter für Abfall-Toner voll?	Wechseln Sie entsprechend den Meldungsanweisungen in der Anzeige den Behälter für Abfall-Toner aus. ☞ "5. WARTUNG" in der Bedienungsanleitung
	Sind in Papier-Kass. einstellen in den Systemeinstellungen Beschränkungen für alle Fächer festgelegt, die in jedem Modus (Kopieren, Drucken, Fax, Internetfax und Dokumentenablage) verwendet werden können?	Überprüfen Sie, ob in Papier-Kass. einstellen in den Kontrollkästchen der Modi überall Häkchen angezeigt werden. Funktionen ohne Häkchen können nicht zum Drucken mit diesem Fach verwendet werden. → Systemeinstellungen > "Papier-Kass. einstellen" > "Papierfacheinstellungen" > <input checked="" type="checkbox"/> (Jeder Modus)
Das Originalformat wird nicht automatisch gewählt oder ein falsches Format wird gewählt.	Ist das Original gewellt oder gefaltet?	Das Originalformat kann nicht erkannt werden, wenn das Original gewellt oder gefaltet ist. Glätten Sie das Original.
	Haben Sie ein Original eingelegt, das ein kleineres Format hat als A5 (5-1/2" x 8-1/2")?	Originalformate, die kleiner sind als A5 (5-1/2" x 8-1/2"), können nicht erkannt werden. Geben Sie das Originalformat manuell ein. * Wenn Sie ein kleines Original auf dem Vorlagenglas scannen, wird empfohlen, ein leeres Blatt Papier mit dem gleichen Format (A4 (8-1/2" x 11"), B5 (8-1/2" x 11"R), etc.), welches die Kopie haben soll, auf das Original draufzulegen.

Problem	Prüfung	Lösung
Das angezeigte Papierformat im manuellen Einzugs ist falsch.	Ist die Verlängerung des manuellen Einzugs herausgezogen?	Wenn Sie Papier in den manuellen Einzugs einlegen, müssen Sie die Verlängerung herausziehen, damit das Papierformat korrekt erkannt wird. ☞ Abbildung des Geräts (H) (Seite 59)

Probleme mit dem Papiereinzugs und der Papierausgabe

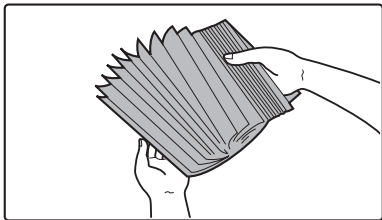
Problem	Prüfung	Lösung
Papierstau beim Original.	Ist das Original aus dünnem Papier? (Bei Verwendung des automatischen Originaleinzugs.)	Verwenden Sie das Vorlagenglas zum Scannen des Originals. Wenn Sie den automatischen Originaleinzugs benötigen, verwenden Sie zum Scannen des Originals den langsamen Scanmodus der Spezialmodi.
	Ist die Einzugsrolle verschmutzt?	Reinigen Sie die Einzugsrolle für das Original. ☞ "5. WARTUNG" in der Bedienungsanleitung
Papierstau	Ist ein abgerissenes Papierstück im Gerät geblieben?	Das gesamte Papier muss entfernt werden. ☞ BESEITIGUNG VON PAPIERSTAUS (Seite 25)
	Ist zu viel Papier im Fach eingelegt?	Der Papierstapel im Fach darf nicht höher sein als die Stapelanzeigelinie. ☞ Abbildung des Geräts (E) (Seite 59)
	Werden mehrere Blätter gleichzeitig eingezogen?	Fächern Sie das Papier gut auf, bevor Sie es einlegen. 
	Verwenden Sie Papier, das nicht in den technischen Daten aufgelistet ist?	Verwenden Sie von SHARP empfohlenes Papier. Das Verwenden von nicht unterstütztem Papier kann zu Papierstau, Falten oder Schmierflecken führen. ☞ "VERBRAUCHSMATERIALIEN" im Sicherheitshandbuch * Weitere Information zu verbotenem oder nicht empfohlenem Papier finden Sie in der Bedienungsanleitung unter "VERWENDBARES PAPIER".
	Hat das Papier im Fach Feuchtigkeit gezogen?	Wenn Sie das Papier in einem Fach über längere Zeit nicht nutzen, entnehmen Sie das Papier aus dem Fach und lagern Sie es in einem Behälter an einem dunklen und trockenen Ort.
	Sind die Führungen des manuellen Einzugs auf die Papierbreite eingestellt?	Stellen Sie die Führungen des manuellen Einzugs auf die Papierbreite ein. ☞ Abbildung des Geräts (F) (Seite 59)
	Ist die Verlängerung des manuellen Einzugs herausgezogen?	Ziehen Sie die Verlängerung heraus, wenn Sie ein großes Papierformat einlegen. ☞ Abbildung des Geräts (H) (Seite 59)
	Ist die Einzugsrolle des manuellen Einzugs verschmutzt?	Reinigen Sie die Oberfläche der Einzugsrolle des manuellen Einzugs. ☞ "5. WARTUNG" in der Bedienungsanleitung

Problem	Prüfung	Lösung
Papierstau	Wird Papier im Format A5 (5-1/2" x 8-1/2") eingelegt?	Legen Sie Papier mit dem Format A5 (5-1/2" x 8-1/2") in Fach 1 (erstes Fach), Fach2 (zweites Fach) oder in das Fach für manuellen Einzug ein. * Bitte legen Sie Papier im Format A5 (5-1/2" x 8-1/2") in Fach 1 oder Fach 2 horizontal ausgerichtet (A5R (5-1/2" x 8-1/2"R)) ein.
	Ist die richtige Papierart eingestellt?	Wenn Sie ein Spezialformat verwenden, stellen Sie dieses Papierformat ein. Wenn sich das Papierformat des in einem Papierfach eingelegten Papiers ändert, müssen Sie die Papierformateinstellungen überprüfen. → Systemeinstellungen > "Papier-Kass. einstellen" > "Papierfacheinstellungen"
	Haben Sie zusätzliches Papier in das Fach für den manuellen Einzug eingelegt?	Wenn Sie Papier hinzufügen möchten, entfernen Sie sämtliche Blätter aus dem Fach, und legen Sie dann den Stapel als Einheit wieder ein. Wenn Sie Papier hinzufügen, ohne die restlichen Blätter aus dem Fach zu nehmen, kann dies zu einem Papierstau führen. ☞ Abbildung des Geräts (G) (Seite 59)
Das Papier wird nicht aus dem Papierfach eingezogen.	Ist das Papier richtig in das Papierfach eingelegt?	Passen Sie die Führungen an die Größe des Papiers an. Stellen Sie sicher, dass die Höhe des Papierstapels nicht die Anzeigenlinie überschreitet. ☞ Abbildung des Geräts (E) (Seite 59)
Das Bild auf dem Papier aus dem manuellen Einzug ist nicht gerade.	Ist zu viel Papier im Fach eingelegt?	Legen Sie höchstens die maximale Anzahl an Papierblättern ein. Die maximale Anzahl an Papier hängt von der Papierarteinstellung ab. Weitere Informationen finden Sie im diesem handbuch unter "TECHNISCHE DATEN".
	Sind die Führungen des manuellen Einzugs auf die Papierbreite eingestellt?	Stellen Sie die Führungen des manuellen Einzugs auf die Papierbreite ein. ☞ Abbildung des Geräts (F) (Seite 59)
Der automatische Originaleinzug funktioniert nicht.	Wurden Funktionen vom Administrator deaktiviert?	Einige Funktionen könnten in den Systemeinstellungen (Administrator) deaktiviert worden sein. Wenden Sie sich an Ihren Administrator.

Probleme bei Qualität / Druckergebnissen

Problem	Prüfung	Lösung
Im gescannten Dokument erscheinen Streifen.	Sind die Scanbereiche des Vorlagenglases oder des automatischen Originaleinzugs verschmutzt?	Reinigen Sie die Scanbereiche des Vorlagenglases oder des automatischen Originaleinzugs. ☞ "5. WARTUNG" in der Bedienungsanleitung
	Ist die Einzugsrolle des manuellen Einzugs verschmutzt?	Reinigen Sie die Oberfläche der Einzugsrolle des manuellen Einzugs. ☞ "5. WARTUNG" in der Bedienungsanleitung
	Ist die Einzugsrolle verschmutzt?	Reinigen Sie die Einzugsrolle für das Original. ☞ "5. WARTUNG" in der Bedienungsanleitung
Auf der Druckausgabe sind Schmierflecken.	Verwenden Sie Papier, das nicht in den technischen Daten aufgelistet ist?	Verwenden Sie von SHARP empfohlenes Papier. Das Verwenden von für andere Modelle geeignetem Papier oder nicht unterstütztem Spezialpapier kann zu Papierstau, Falten oder Schmierflecken führen. ☞ Weitere Angaben finden Sie unter "VERBRAUCHSMATERIALIEN" im im diesem handbuch

Problem	Prüfung	Lösung
Auf der Druckausgabe sind Schmierflecken.	Drucken Sie auf gelochtem Papier?	Wenn das Druckbild die Löcher überlagert, kann dies bei einseitigem Drucken zu Schmierflecken auf der Rückseite führen. Bei zweiseitigem Drucken kann dies zu Schmierflecken auf beiden Seiten führen. Achten Sie darauf, dass das Bild nicht die Löcher überlagert.
	Wird eine Meldung mit der Notwendigkeit der Wartung angezeigt?	Wenden Sie sich so schnell wie möglich an Ihren Händler oder die nächstgelegene autorisierte Servicevertretung.
Der Toner haftet nicht richtig, oder Falten sind im Papier.	Verwenden Sie Papier, das nicht in den technischen Daten aufgelistet ist?	Verwenden Sie von SHARP empfohlenes Papier. Das Verwenden von für andere Modelle geeignetem Papier oder nicht unterstütztem Spezialpapier kann zu Papierstau, Falten oder Schmierflecken führen. ☞ "VERBRAUCHSMATERIALIEN" im Sicherheitshandbuch
	Haben Sie die richtige Papierart eingestellt?	Stellen Sie in den Papierfacheinstellungen die richtige Papierart ein. Achten Sie besonders auf Folgendes: <ul style="list-style-type: none"> • Es wird dickes Papier verwendet, aber in den Papierfacheinstellungen ist eine andere Papierart eingestellt. (Das Bild lässt sich abreiben.) • Es wird kein dickes Papier verwendet, aber in den Papierfacheinstellungen ist dickes Papier ausgewählt. (Möglicherweise entstehen Falten oder ein Papierstau.) → Systemeinstellungen > "Papier-Kass. einstellen" > "Papierfacheinstellungen"
	Ist das Papier so eingelegt, dass die Rückseite bedruckt wird?	Wenn bei Etiketten oder Transparentfolie auf die falsche Seite gedruckt wird, haftet der Toner möglicherweise nicht richtig und das Bild wird nicht klar.
Die Druckqualität ist schlecht.	Ist der Tonersparmodus aktiviert?	Wenn "Tonersparmodus Drucker" oder "Tonersparmodus Kopierer" aktiviert ist, erfolgt der Druckvorgang mit weniger Toner und das Druckergebnis erscheint deshalb auch heller. Wenden Sie sich an Ihren Administrator.
Ein Teil des Bildes ist abgeschnitten.	Ist die richtige Papierart eingestellt?	Wenn Sie ein Spezialformat verwenden, stellen Sie dieses Papierformat ein. Wenn sich das Papierformat des in einem Papierfach eingelegten Papiers ändert, müssen Sie die Papierformateinstellungen überprüfen. → Systemeinstellungen > "Papier-Kass. einstellen" > "Papierfacheinstellungen"
	Wurde das Original in der richtigen Position eingelegt?	Legen Sie bei Verwenden des Vorlagenglases das Original immer an der unteren linken Ecke ein. ☞ Abbildung des Geräts (I) (Seite 60)
Es wird auf die falsche Seite des Papiers gedruckt.	Ist das Papier mit der Druckseite in der richtigen Richtung eingelegt?	<ul style="list-style-type: none"> • Papierfächer 1 bis 4: Legen Sie das Papier mit der Vorderseite nach oben ein*. • Manueller Einzug und Fach 5: Legen Sie das Papier mit der Vorderseite nach unten ein*. * Wenn "Vorgedruckt" oder "Briefkopf" eingestellt ist, muss das Papier umgekehrt eingelegt werden. (Außer, wenn in den Systemeinstellungen (Administrator) "Deaktivierung Duplex" festgelegt wurde. Für die aktuellen Einstellungen fragen Sie Ihren Administrator.)

Probleme mit Peripheriegeräten

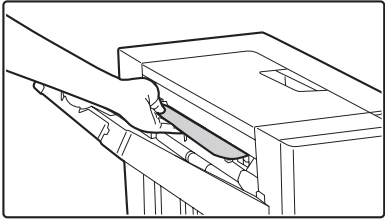
Problem	Prüfung	Lösung
Das angeschlossene USB-Gerät kann nicht verwendet werden.	Ist das USB-Gerät mit dem Druckergerät kompatibel?	Nicht kompatible Geräte können nicht verwendet werden. Das Modul muss mit dem Gerät kompatibel sein.
	Wird das angeschlossene USB-Gerät richtig erkannt?	Verwenden Sie "USB-Gerät prüfen" in den Systemeinstellungen zum Überprüfen, ob das Gerät erkannt werden kann. → Systemeinstellungen > "USB-Gerät prüfen" Wenn es nicht erkannt wird, schließen Sie es erneut an.
Der Finisher / Finisher mit Sattelheftung funktioniert nicht. (Nicht für MX-1800N verfügbar)	Wird eine Meldung mit der Aufforderung angezeigt, dass Sie Papier vom Hefter/Sortier entfernen müssen?	Entfernen Sie das verbleibende Papier aus dem Hefter/Sortierer. 
Das Heften funktioniert nicht (einschließlich Heften von Broschüren). (Die Funktion Broschüre heften ist für den MX-1800N nicht verfügbar)	Wird eine Meldung mit der Anweisung angezeigt, die Hefereinheit zu prüfen?	Entfernen Sie den Heftklammerstau. ☞ Weitere Angaben finden Sie unter "4. PERIPHERIEGERÄTE" in der Bedienungsanleitung.
	Wird eine Meldung mit der Aufforderung angezeigt, Heftklammern hinzuzufügen?	Wechseln Sie die Heftklammernpatrone aus. Setzen Sie den Heftklammerkasten wieder ein. ☞ Weitere Angaben finden Sie unter "4. PERIPHERIEGERÄTE" in der Bedienungsanleitung.
	Ist Papier verschiedener Breite eingelegt?	Das Heften ist nicht möglich, wenn Papier mit verschiedenen Breitenabmessungen eingelegt ist. Zum Ausführen von Heftungen mit verschiedenen Papierformaten, verwenden Sie Papier mit derselben Breite und wählen Sie die Einstellung [Gleiche Breite]. Wählen Sie beim Kopieren [Gleiche Breite] für [Dokument gem. Größe] in den Spezialmodi aus.
	Sind mehr Blätter vorhanden, als mit einem Mal geheftet werden können?	Die Höchstmenge an Blättern, die geheftet werden können, finden Sie unter "TECHNISCHE DATEN" in diesem handbuch.
	Enthält der Druckauftrag ein Papierformat, das nicht geheftet werden kann?	Heftbare Papierformate finden Sie unter "TECHNISCHE DATEN" in diesem handbuch.
	Ist die Papiersorteneinstellung des im Druckertreiber ausgewählten Papierfachs auf eine nicht heftbare Papiersorte eingestellt?	Überprüfen Sie die Papiersorteneinstellungen des Geräts und wählen Sie ein Fach mit Papier aus, das geheftet werden kann. Klicken Sie auf die Schaltfläche [Schachtstatus] unter "Papierwahl" auf der Registerkarte [Papier] im Druckereigenschaftenfenster und überprüfen Sie die Papiersorteneinstellungen von jedem Fach. * Etiketten, Tab.-Papier, Transparentfolien und Briefumschläge können nicht geheftet werden. Wenn im Benutzertyp "Hefter deaktivieren" ausgewählt ist, ist das Heften nicht möglich.

Problem	Prüfung	Lösung
Das Heften funktioniert nicht (einschließlich Heften von Broschüren). (Die Funktion Broschüre heften ist für den MX-1800N nicht verfügbar)	Wurde in der Papiersorteneinstellung des ausgewählten Fachs dickes Papier eingestellt?	Das Heften von Broschüren ist mit dickem Papier nicht möglich. (Wenn jedoch das Hinzufügen eines Deckblatts ausgewählt ist, können Broschüren geheftet werden, wenn ein einzelnes Blatt dickes Papier als Deckel eingelegt wird.)
	Wurden Funktionen vom Administrator deaktiviert?	Einige Funktionen könnten in den Systemeinstellungen (Administrator) deaktiviert worden sein. Wenden Sie sich an Ihren Administrator.
Das Lochen schlägt fehl.	Wird eine Meldung mit der Anweisung angezeigt, die Lochungseinheit zu prüfen?	Entfernen Sie den Lochungsabfall. ☞ "4. PERIPHERIEGERÄTE" in der Bedienungsanleitung
	Sind verschiedene Papierformate vermischt eingelegt?	Es kann nicht gelocht werden, wenn verschieden breite Seiten Papier gemischt werden. Zum Lochen von Originalen verschiedener Größen müssen Sie Papier derselben Breite verwenden und dann die Einstellung [Gleiche Breite] auswählen. Beim Kopieren wählen Sie [Gleiche Breite] für [Dokument gem. Größe] in den Spezialmodi aus.
	Enthält der Druckauftrag ein Papierformat, das nicht gelocht werden kann?	Papierformate, die gelocht werden können, finden Sie unter "TECHNISCHE DATEN" im im diesem handbuch.
	Ist das im Druckertreiber ausgewählte Fach auf eine Papiersorte eingestellt, die nicht gelocht werden kann?	Überprüfen Sie die Papiersorteneinstellungen des Geräts und wählen Sie ein Fach mit Papier, das gelocht werden kann. Klicken Sie auf die Schaltfläche [Schachtstatus] unter "Papierwahl" auf der Registerkarte [Papier] im Druckereigenschaftenfenster und überprüfen Sie die Papiersorteneinstellungen von jedem Fach. * Etiketten, Tab.-Papier, Transparenzfolien und Briefumschläge können nicht gelocht werden. Wenn im Benutzertyp "Locher deaktivieren" ausgewählt ist, ist das Lochen nicht möglich.
	Wurden Funktionen vom Administrator deaktiviert?	Einige Funktionen könnten in den Systemeinstellungen (Administrator) deaktiviert worden sein. Wenden Sie sich an Ihren Administrator.
Die Heft- oder Lochposition ist falsch.	Ist die Heftposition richtig festgelegt?	Prüfen Sie die Einstellung der Heftposition. ☞ "AUSGABE" in der Kopier-Bedienungsanleitung
	Sind die Lochungspositionen richtig festgelegt?	Prüfen Sie die Einstellungen der Lochungsposition. ☞ "AUSGABE" in der Kopier-Bedienungsanleitung

Weitere Probleme

Problem	Prüfung	Lösung
Die Anzeige des Touch-Panel ist nur schwer zu erkennen.	Ist der Anzeigenkontrast richtig eingestellt?	Passen Sie den Kontrast mit "Display-Kontrast" in den Systemeinstellungen an. → Systemeinstellungen > "Standard-einstellungen" > "Display-Kontrast"
Sie wurden abgemeldet, ohne dass Sie den Abmeldevorgang eingeleitet haben.	Wurde die Automatische Rückstellung aktiviert?	Bei Verwendung der Benutzerauthentifizierung wird der aktuell angemeldete Benutzer automatisch abgemeldet, wenn die automatische Rückstellung aktiviert wird. (Außer im PC-Scanmodus) Melden Sie sich wieder an. Wenn Sie der Administrator sind, können Sie die Zeiteinstellung für die automatische Rückstellung ändern oder diese in "Rückstellautomatik" deaktivieren. → Systemeinstellungen (Administrator) > "Betriebs-Einstellungen" > "Rückstellautomatik"
Sie haben das Administratorkennwort vergessen.	Wurde die werkseitige Standardeinstellung des Administratorkennworts geändert?	Wenden Sie sich an Ihren Händler oder die nächstgelegene autorisierte Servicevertretung. * Das werkseitig festgelegte Standardadministratorkennwort finden Sie unter "FÜR DEN ADMINISTRATOR DES GERÄTS" im diesem handbuch. Achten Sie darauf, das Kennwort nach der Änderung keinesfalls zu vergessen.
Die Hauptstromanzeige am Bedienfeld erlischt nicht, wenn die Hauptstromversorgung abgeschaltet wird.	Wurde das Gerät durch Drücken der Taste [EIN/AUS] (☰) am Bedienfeld ausgeschaltet und ist seitdem etwas Zeit vergangen?	Wenn zwischen dem Ausschalten durch Drücken der Taste [EIN/AUS] (☰) am Bedienfeld und dem Abschalten der Hauptstromversorgung mehr als etwa eine Minute vergeht, erlischt die Hauptstromanzeige am Bedienfeld nicht sofort. (Die Anzeige wird für noch etwa eine weitere Minute leuchten. Das ist normal und deutet nicht auf eine Fehlfunktion hin.)

Abbildung des Geräts

Vorderseite

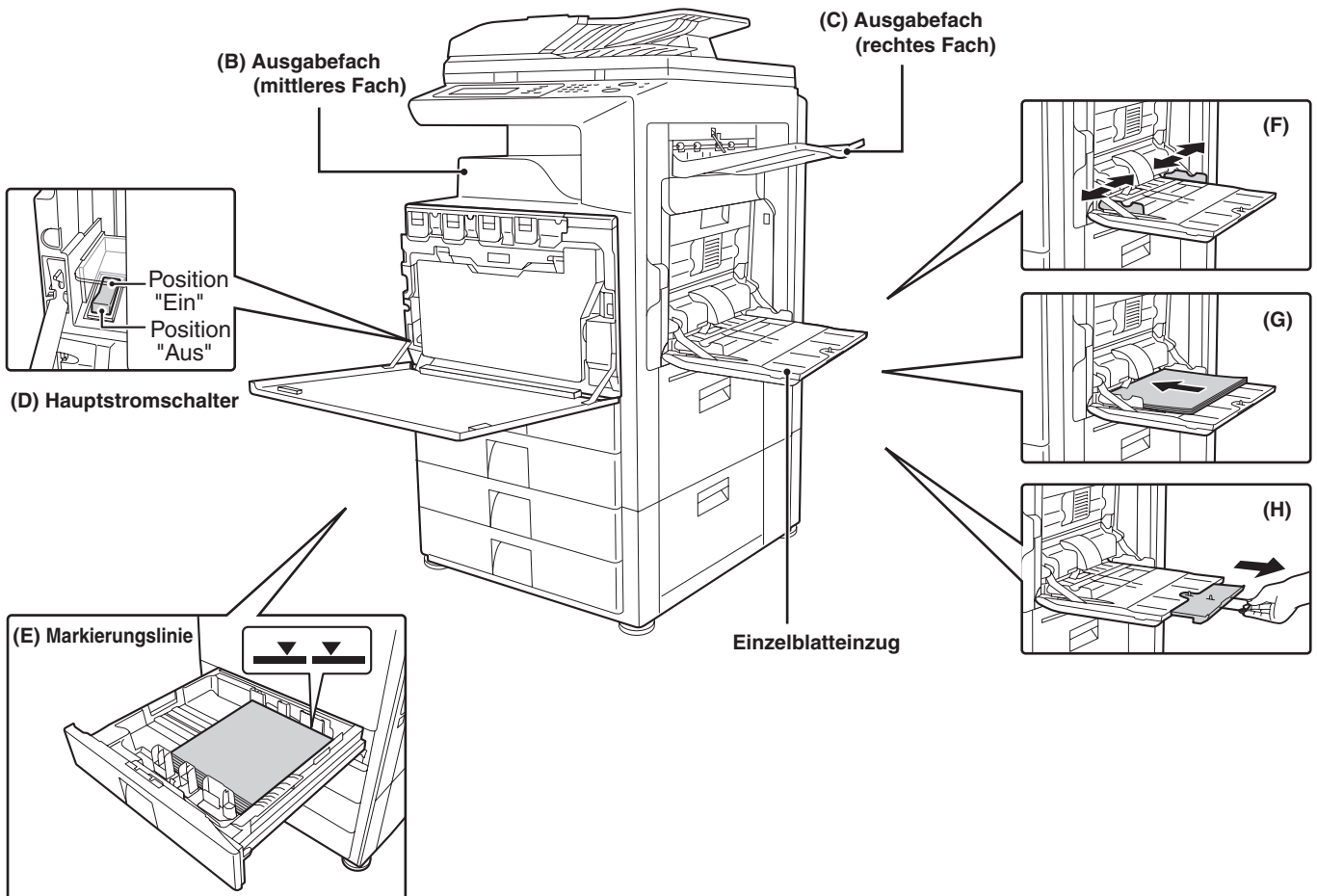
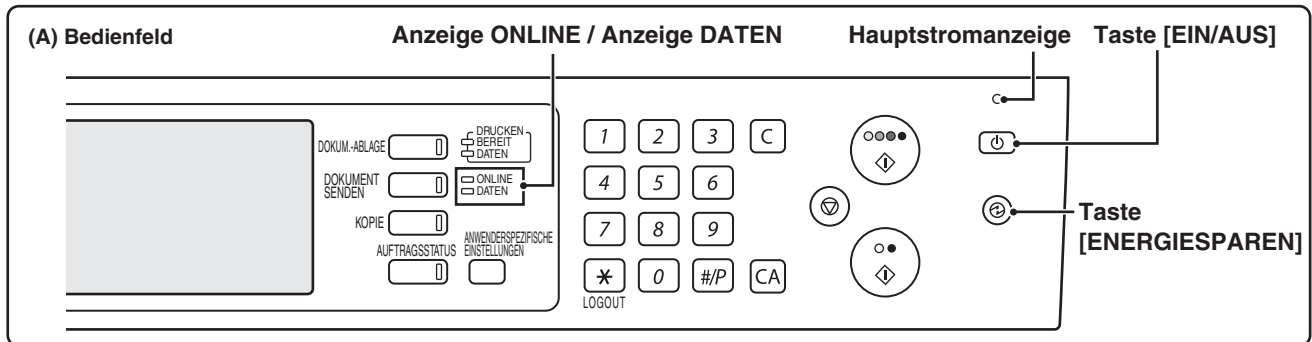

Rückseite

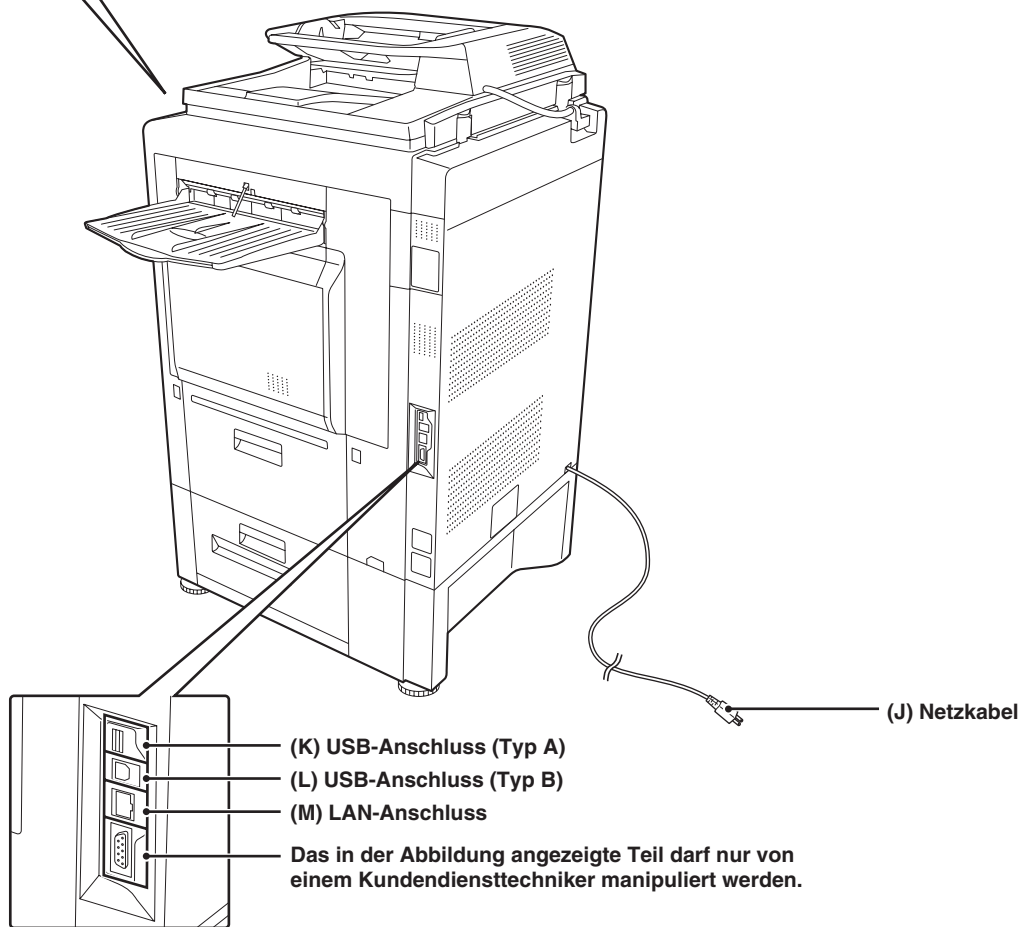
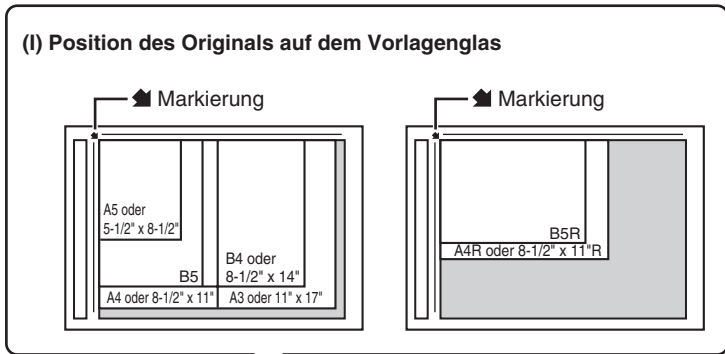

**Sicherheitshandbuch
Fehlerbegebung**

MODELL: MX-1800N MX-3500N
MX-2300N MX-3501N
MX-2700N MX-4500N
MX-4501N

SHARP®

SHARP CORPORATION

GEDRUCKT IN FRANKREICH
TINSG3857GHZZ

